

КТП-630.00.033

√ Ra 50 (√)

Перв. примен.

Справ. №

Подп. и дата

Изм. № докум.

Взам. инв. №

Подп. и дата

Изм. № подл.

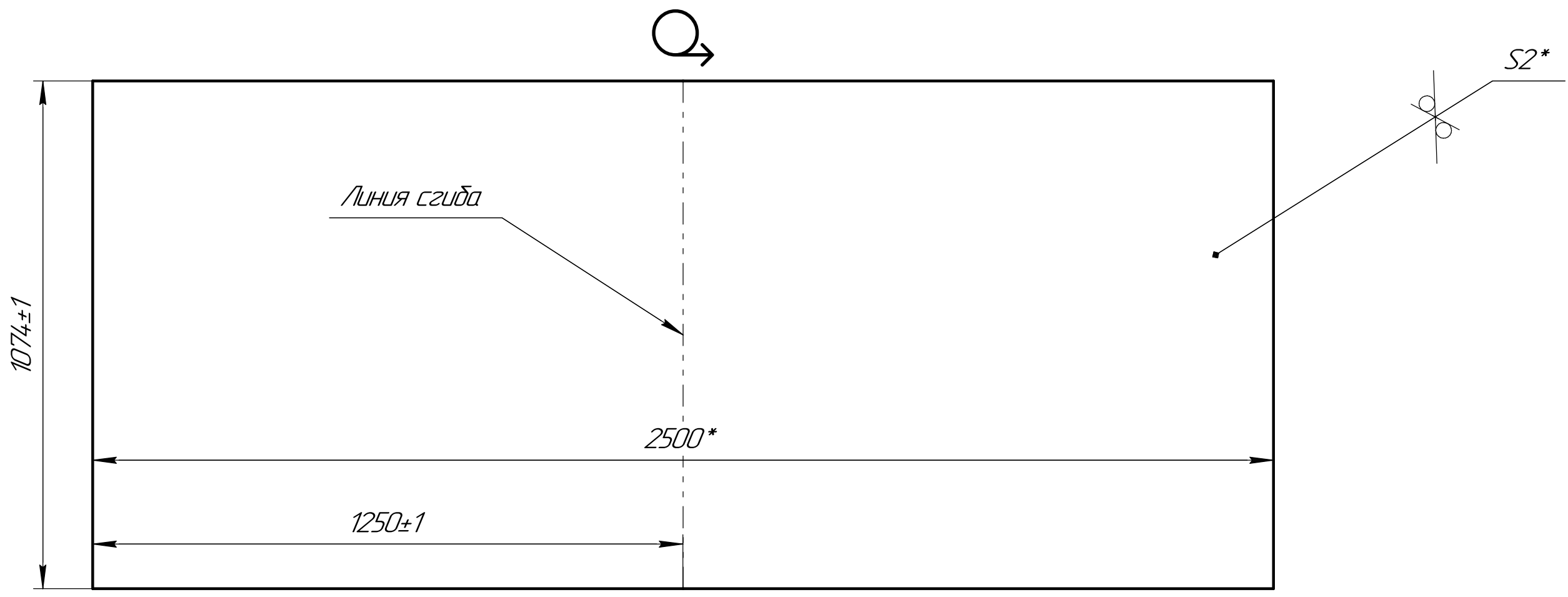
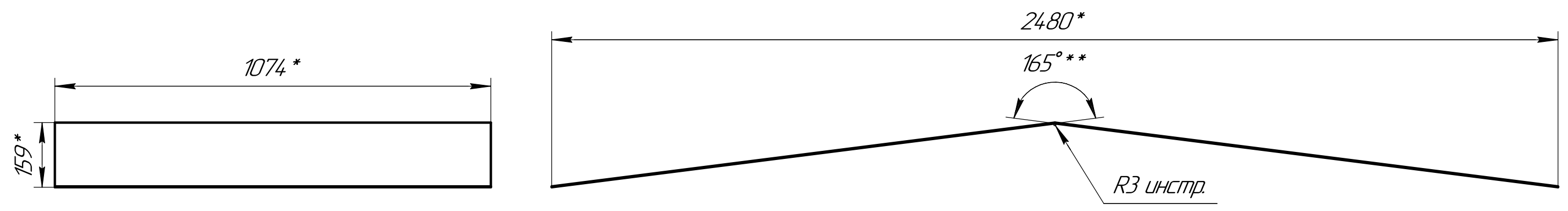

- 1 *Размеры для справок.
- 2 **Размер уточнить при сборке.

					КТП-630.00.033			
Изм.	Лист	№ докум.	Подп.	Дата	Настил крыши узкий	Лист	Масса	Масштаб
Разраб.		Асадуллин		06.03.2017		0	4,15	1:10
Пров.		Инчин				Лист	Листов	1
Т.контр.					2 ГОСТ 19903-74		000	
И.контр.					Лист СтЗ ГОСТ 16523-97		"ПЭС-НК"	
Утв.		Удалов			Копировал		Формат А3	

КТП-630.00.032

√ Ra 50 (✓)

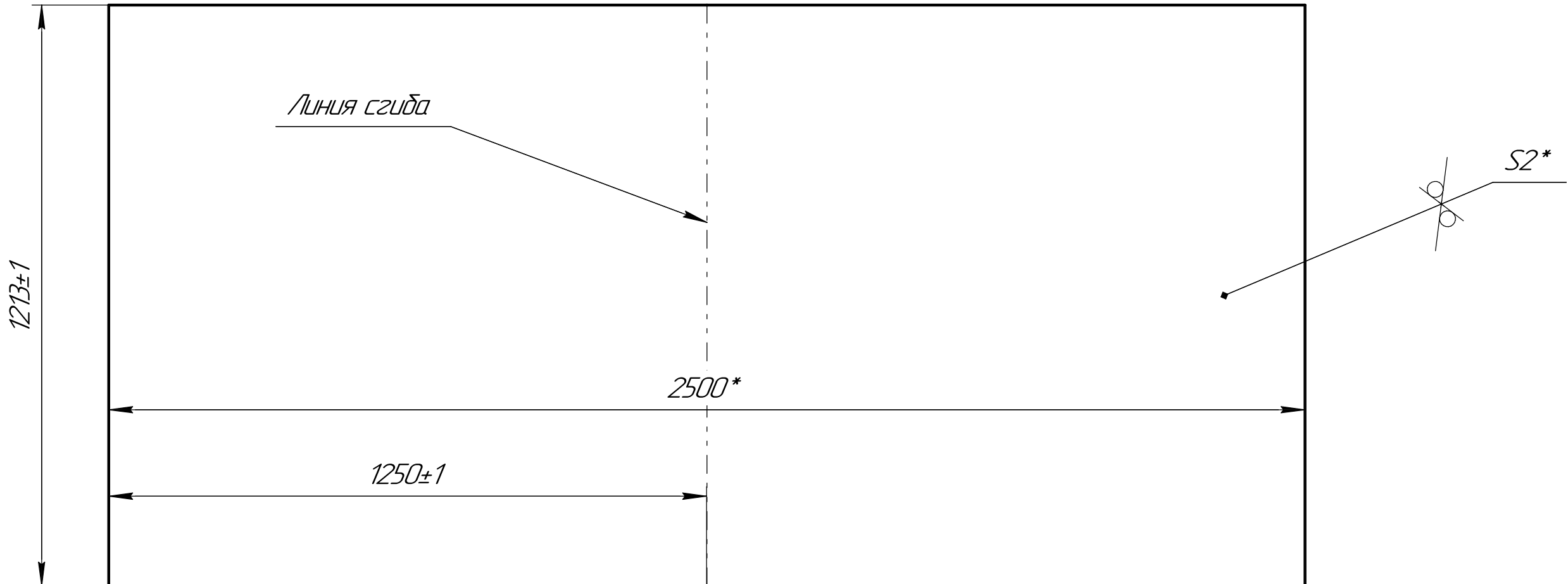
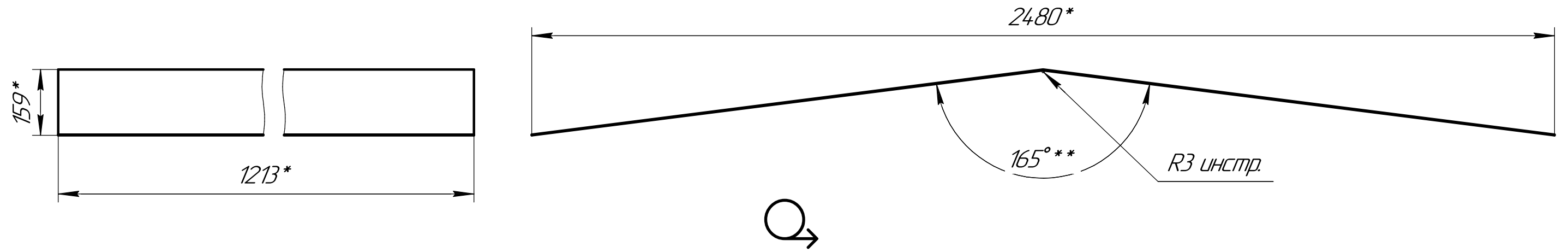

- 1 *Размеры для справок.
- 2 **Размер уточнить при сборке.

					КТП-630.00.032			
Изм.	Лист	№ докум.	Подп.	Дата	Настил крыши	Лист	Масса	Масштаб
				06.03.2017		0	47,61	1:10
Разраб.		Асадуллин				Лист	Листов	1
Пров.		Инчин						
Т.контр.								
Н.контр.								
Утв.		Удалов						
					2 ГОСТ 19903-74 Лист СтЗ ГОСТ 16523-97			
					000 "ПЭС-НК"			

Перв. примен. Справ. № Подп. и дата Инв. № дубля Взам. инв. № Подп. и дата Инв. № подл.

КТП-630.00.017

√ Ra 50 (√)

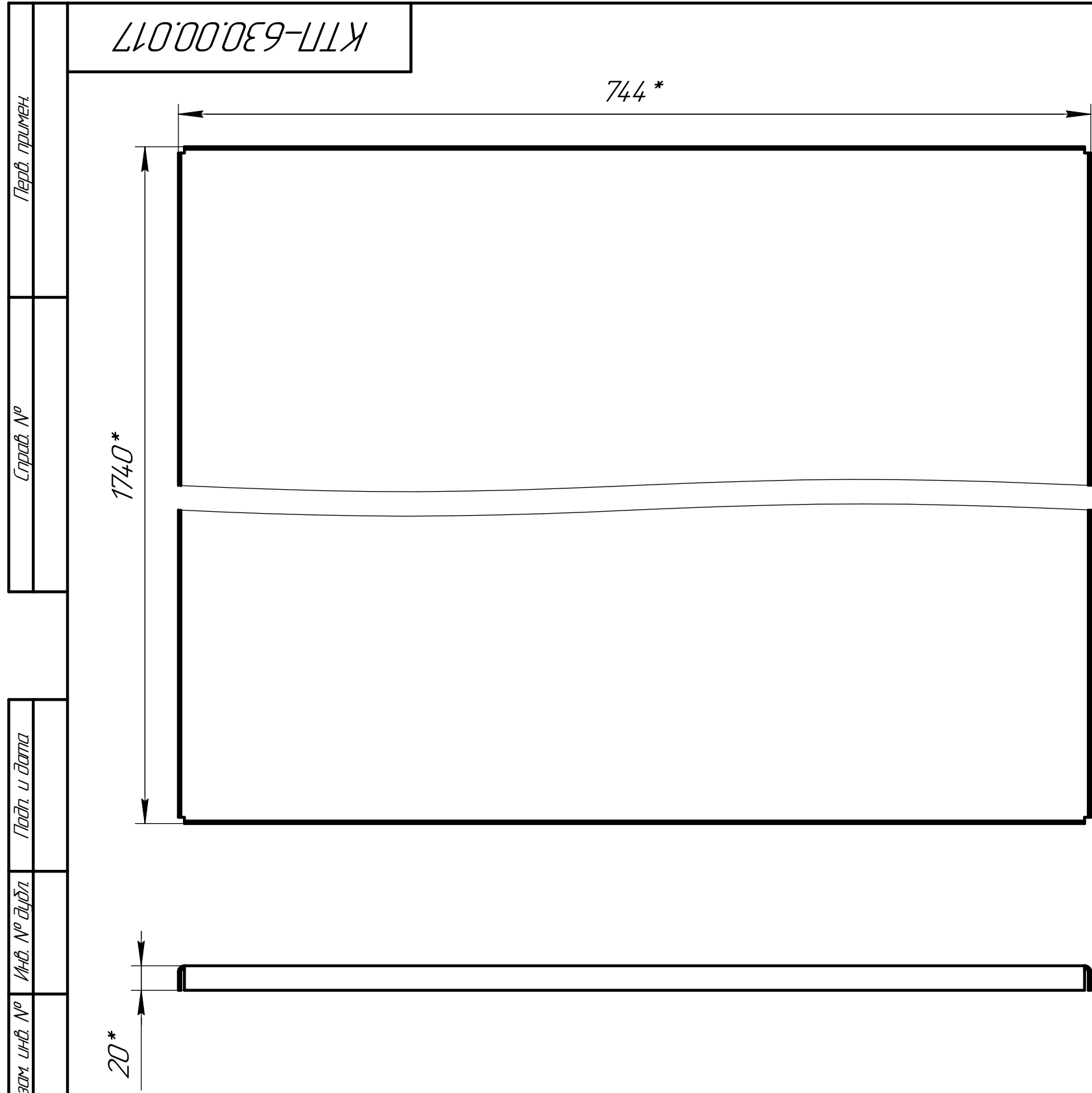

Q₂(1:5)

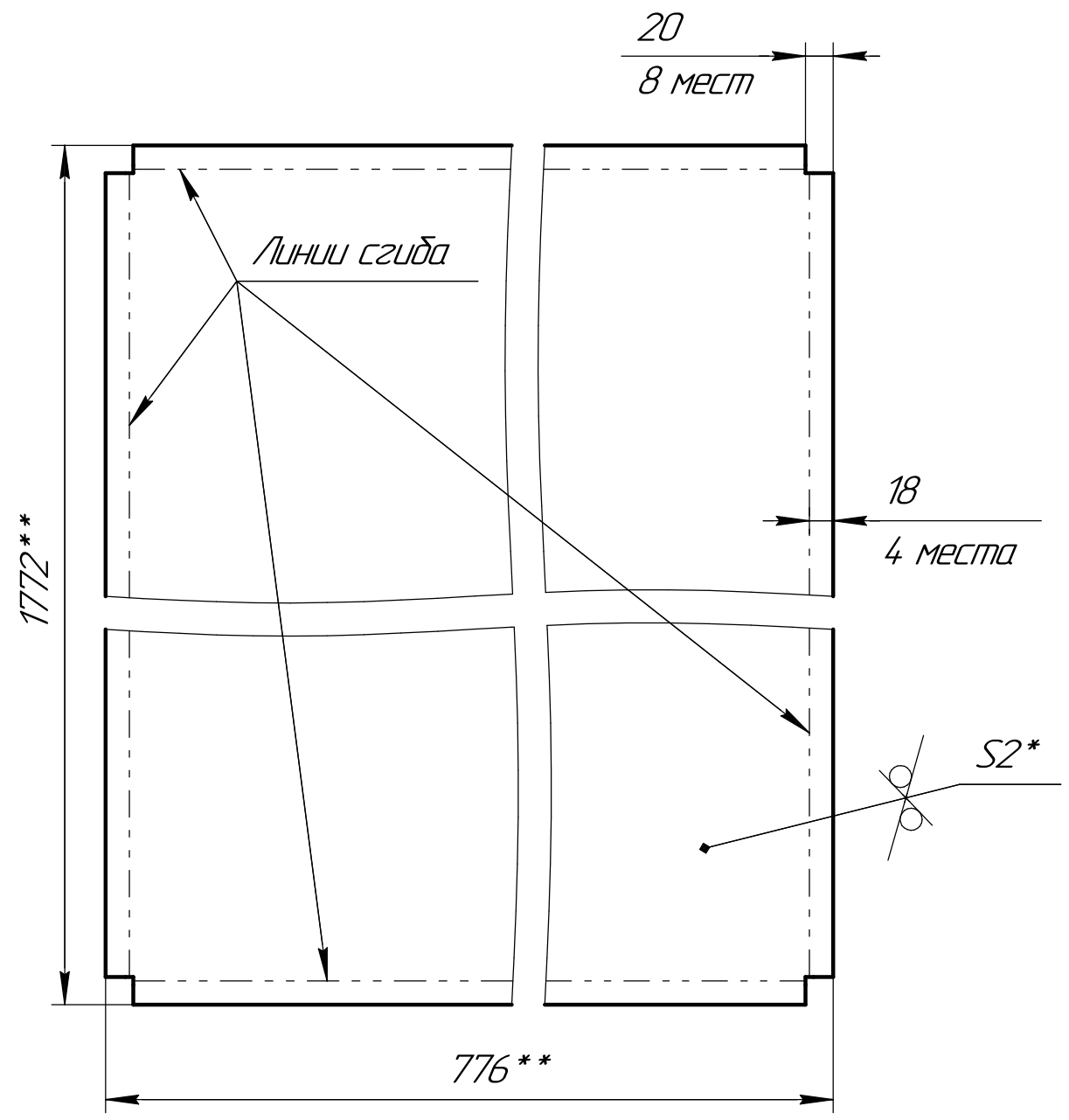

Перв. примен.
Справ. №
Подп. и дата
Инд. № дубля
Взам. инв. №
Подп. и дата
Инд. № подл.

- 1 *Размеры для справок.
- 2 **Размеры уточнить по проему.
- 3 $h_{15} \pm \frac{IT_{15}}{2}$.
- 4 Радиус гибки - 3мм(инстр.).

				КТП-630.00.017				
Изм.	Лист	№ докум.	Подп.	Дата	Дверь проема	Лист	Масса	Масштаб
Разраб.		Асадуллин		02.03.2017		0	22,36	1:4
Пров.		Инчин				Лист	Листов	1
Т.контр.								
И.контр.					2 ГОСТ 19903-74		000	
Утв.		Удалов			Лист СтЗ ГОСТ 16523-97		"ПЭС-НК"	
					Копировал		Формат А3	

КТП-630.00.024

√ Ra 50 (√)

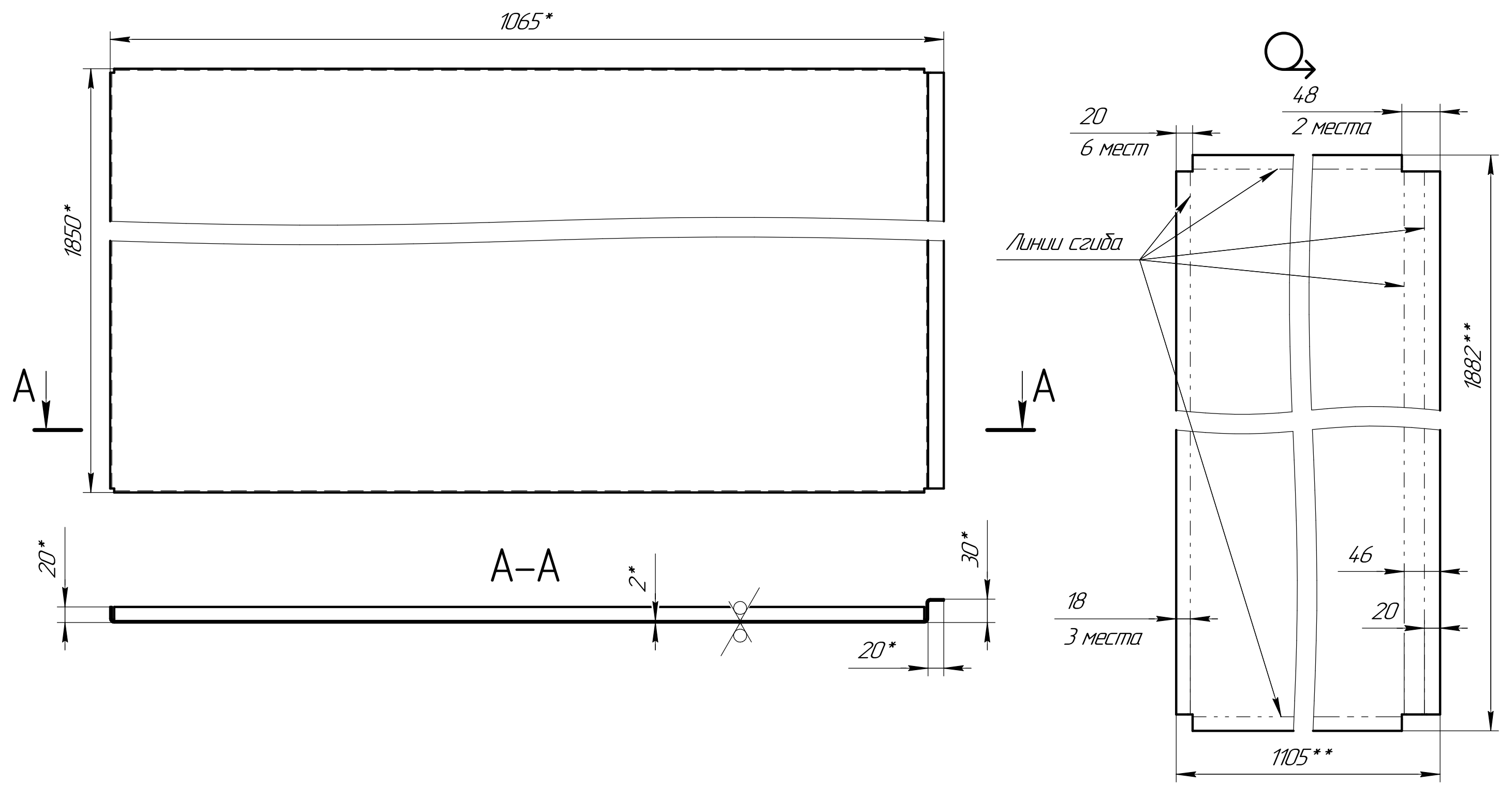

- 1 *Размеры для справок.
- 2 **Размеры уточнить по проему.
- 3 $h16, \pm \frac{IT16}{2}$.
- 4 Радиус гибки - 3мм(инстр.).

					КТП-630.00.024			
Изм.	Лист	№ докум.	Подп.	Дата	Дверь торцевая левая	Лист	Масса	Масштаб
Разраб.	Асадуллин			02.03.2017		0	32,64	1:5
Пров.	Инчин					Лист	Листов	1
Т.контр.								
Н.контр.					2 ГОСТ 19903-74			
Утв.	Удалов				Лист СтЗ ГОСТ 16523-97			
					ООО "ПЭС-НК"			
					Формат А3			

Перв. примен. Справ. № Подп. и дата Инв. № дубля. Возм. инв. № Подп. и дата Инв. № подл.

КТП-630.00.018

$\sqrt{Ra\ 50\ (\checkmark)}$

Перв. примен.

Справ. №

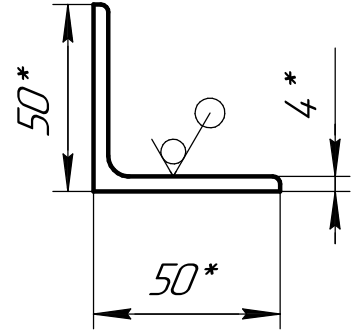
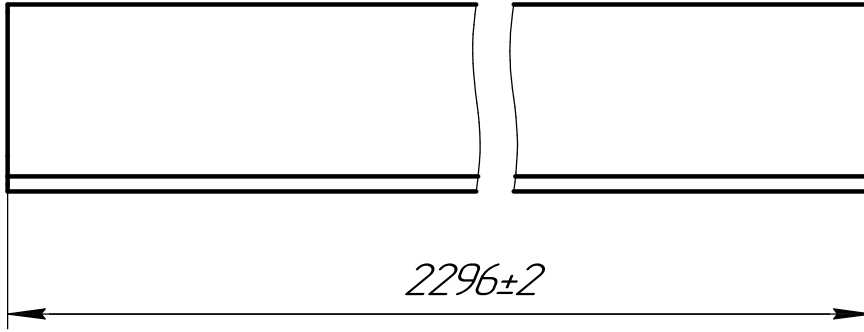

Подп. и дата

Изм. № дудл

Взам. изв. №

*Размер для справок.

Подп. и дата

Изм. № подл.

КТП-630.00.018

Изм.	Лист	№ докум.	Подп.	Дата	КТП-630.00.018		
Разраб.		Асадуллин		02.03.2017	Лит.	Масса	Масштаб
Пров.		Инчин			0	7,01	1:2
Т.контр.					Лист	Листов	1
И.контр.					Уголок 50x50x4 ГОСТ 8509-93		
Утв.		Удалов			Уголок Ст3 ГОСТ 535-88		
					000		
					"ПЭС-НК"		

КТП-630.00.007

√ Ra 50 (√)

Перв. примен.

Справ. №

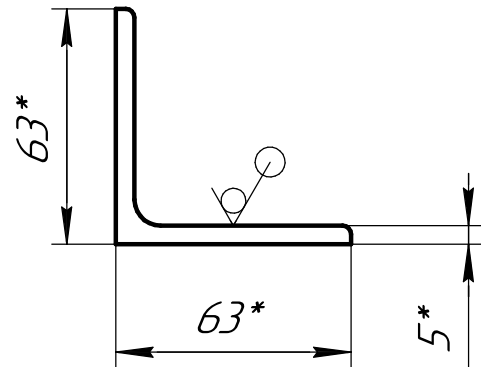
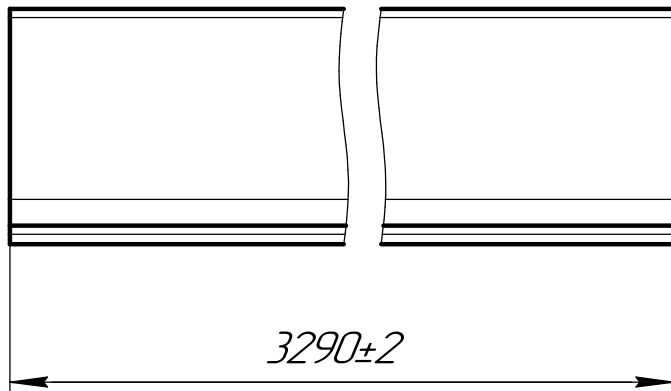

Подп. и дата

Инд. № дубл.

Взам инд. №

Подп. и дата

Инд. № подл.

*Размеры для справок.

КТП-630.00.007

Изм.	Лист	№ докум.	Подп.	Дата
Разраб.		Асадуллин		01.03.2017
Пров.		Инчин		
Т.контр.				
Н.контр.				
Утв.		Удалов		

Уголок продольный

Уголок $\frac{63 \times 63 \times 5 \text{ ГОСТ } 8509-93}{\text{Ст3 ГОСТ } 535-88}$

Лит.	Масса	Масштаб
0	15,84	1:2
Лист	Листов	1

000
"ПЭС-НК"

КТП-630.00.008

$\sqrt{Ra\ 50\ (\checkmark)}$

Перв. примен.

Справ. №

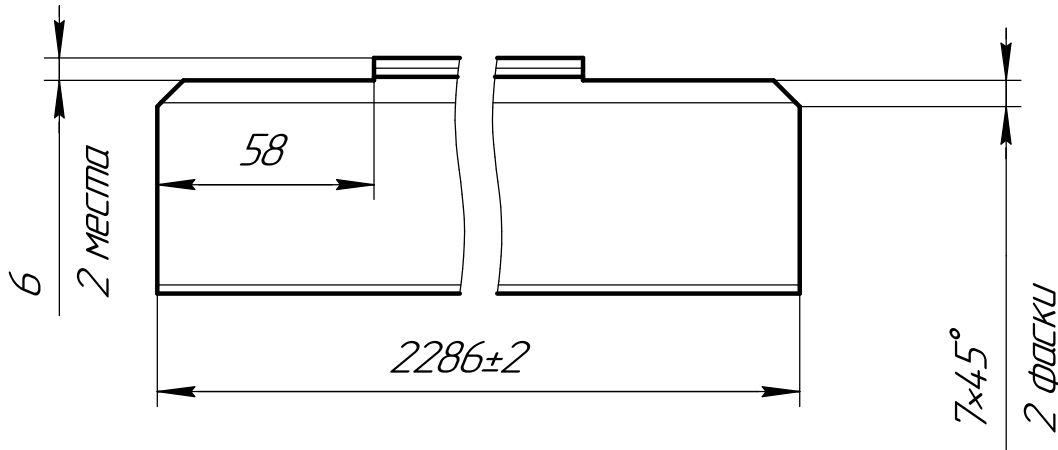
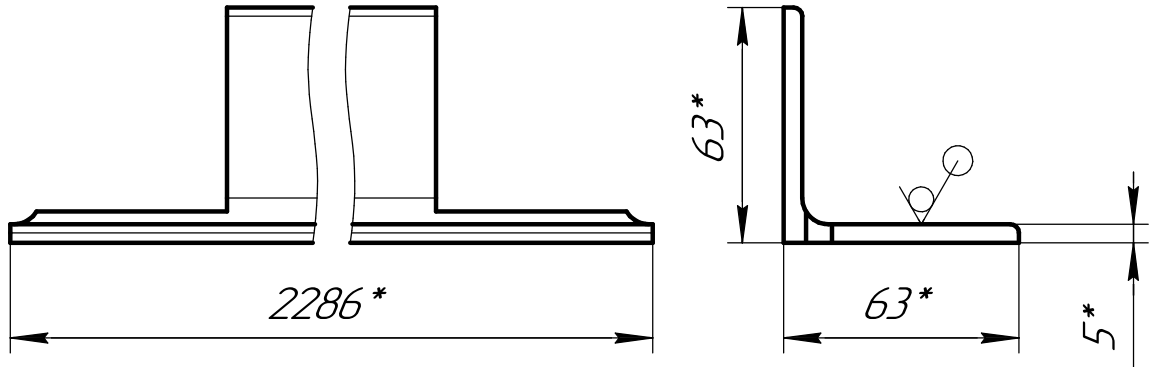

1 *Размеры для справок.

2 $h14, \pm \frac{IT14}{2}$.

Подп. и дата

Инв. № дубл.

Взам. инв. №

Подп. и дата

Инв. № подл.

КТП-630.00.008

Изм.	Лист	№ докум.	Подп.	Дата
Разраб.		Асадуллин		01.03.2017
Пров.		Инчин		
Т.контр.				
Н.контр.				
Утв.		Удалов		

Уголок поперечный

Уголок $\frac{63 \times 63 \times 5 \text{ ГОСТ } 8509-93}{Ст3 \text{ ГОСТ } 535-88}$

Лит.	Масса	Масштаб
0	10,71	1:2
Лист	Листов	1

000
"ПЭС-НК"

КТП-630.00.009

√ Ra 50 (√)

Перв. примен.

Справ. №

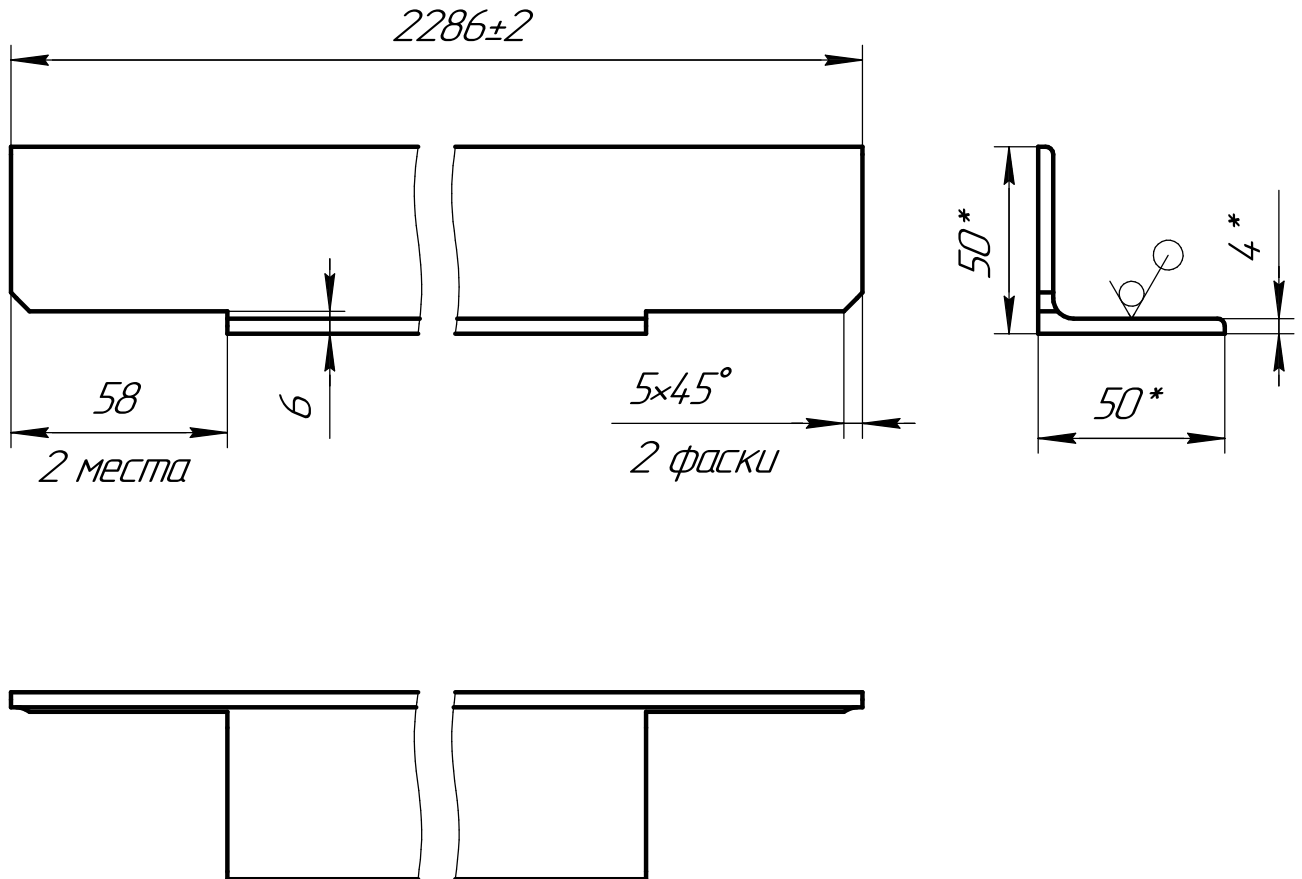

Подп. и дата

Инд. № д/дл

Взам инв. №

Подп. и дата

Инд. № подл

1 *Размер для справок.
2 h14, ± IT14

КТП-630.00.009

Перекладина

Уголок 50x50x4 ГОСТ 8509-93
Ст3 ГОСТ 535-88

Лит.	Масса	Масштаб
0	6,78	1:2
Лист	Листов	1

000
"ПЭС-НК"

КТП-630.00.010

√ Ra 50 (√)

Перв. примен.

Справ. №

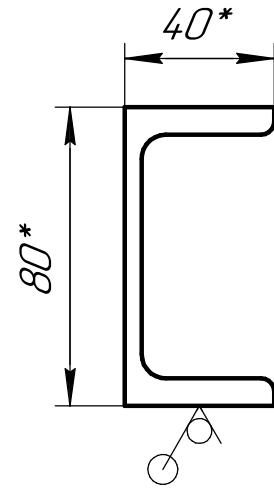
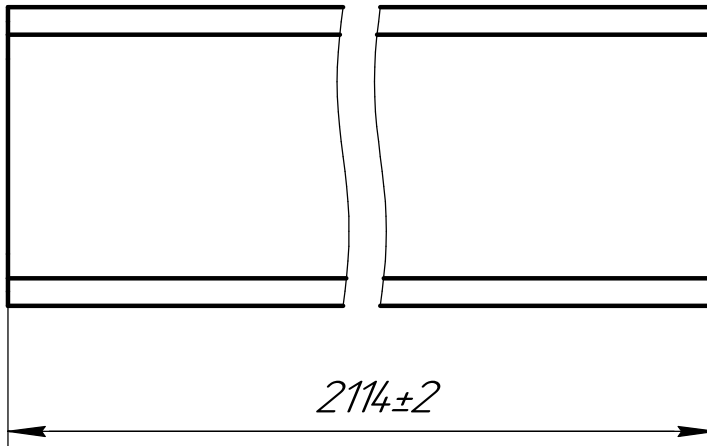

Подп. и дата

Изм. № дудл

Взам. изв. №

*Размеры для справок.

Подп. и дата

Изм. № подл.

КТП-630.00.010

Изм.	Лист	№ докум.	Подп.	Дата
Разраб.		Асадуллин		01.03.2017
Пров.		Инчин		
Т.контр.				
Н.контр.				
Утв.		Удалов		

Стойка

Лит.	Масса	Масштаб
0	14,91	1:2
Лист	Листов	1

8 ГОСТ 8240-97
Швеллер Ст3 ГОСТ 535-88

000
"ПЭС-НК"

КТП-630.00.011

$\sqrt{Ra 50 (\checkmark)}$

Перв. примен.

Справ. №

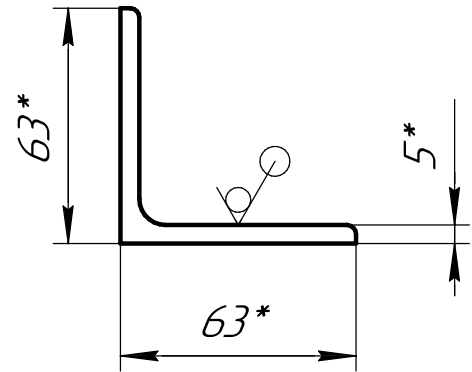
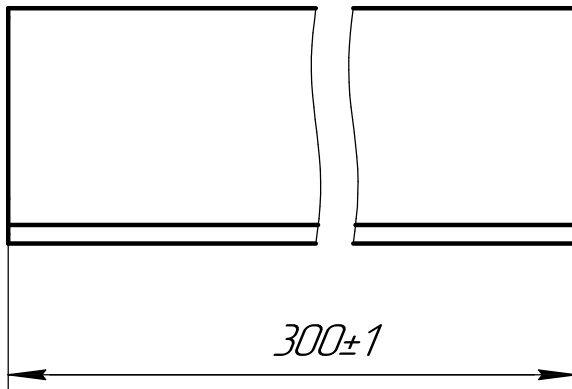

Подп. и дата

Инд. № дубл.

Взам инв. №

Подп. и дата

Инд. № подл.

*Размер для справок.

КТП-630.00.011

УГОЛОК

Уголок $\frac{63 \times 63 \times 5 \text{ ГОСТ } 8509-93}{\text{Ст3 ГОСТ } 535-88}$

Лист	Масса	Масштаб
0	1,44	1:2
Лист	Листов	1

000
"ПЭС-НК"

КТП-630.00.012

√ Ra 50 (√)

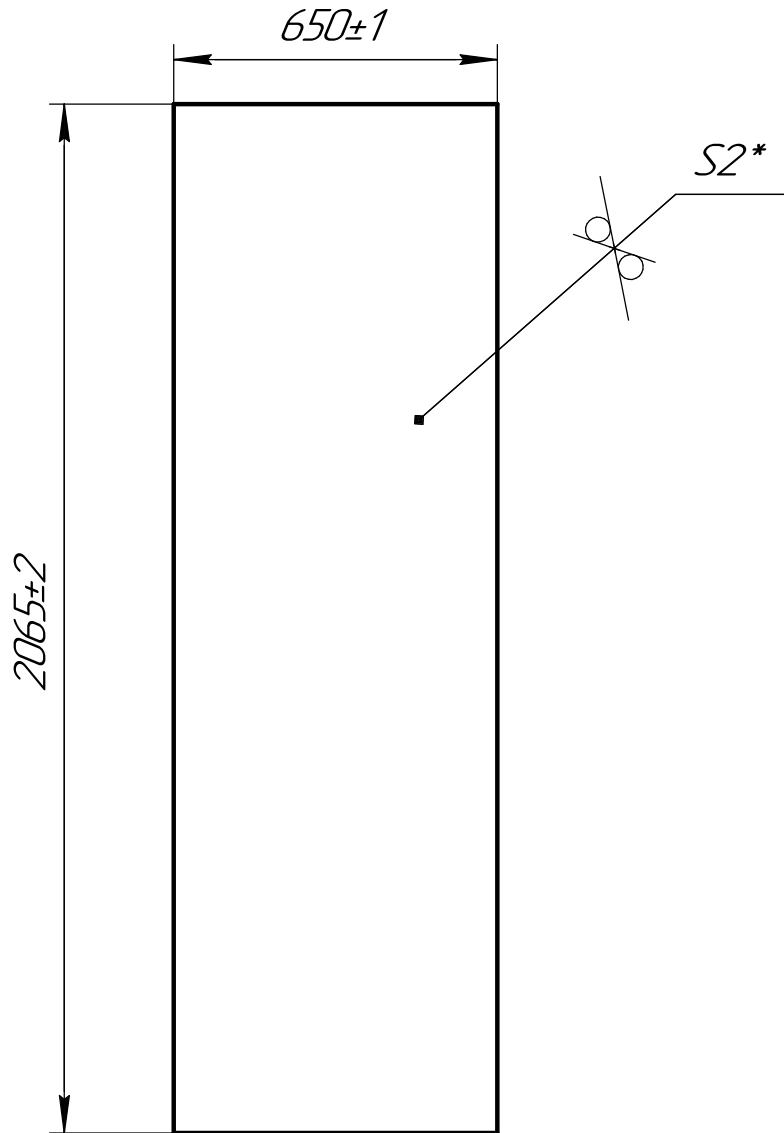

*Размер для справок.

Перв. примен.											
Справ. №											
Подп. и дата											
Инв. № дудл											
Взам. инв. №											
Подп. и дата											
Инв. № подл.											
						КТП-630.00.012					
Изм.	Лист	№ докум.	Подп.	Дата	Стенка ВВ-части крайняя			Лит.	Масса	Масштаб	
Разраб.	Асадуллин			01.03.2017				0	21,07	1:15	
Пров.	Инчин							Лист		Листов	1
Т.контр.											
Н.контр.											
Утв.	Удалов				2 ГОСТ 19903-74 Лист СтЗ ГОСТ 16523-97			000 "ПЭС-НК"			
						Копировал Формат А4					

КТП-630.00.013

√ Ra 50 (√)

986±1

1450±1,5

S2*

Перв. примен.

Справ. №

Подп. и дата

Инд. № дубл.

Взам. инв. №

Подп. и дата

Инд. № подл.

*Размер для справок.

КТП-630.00.013

Стенка ВВ-части
средняя

Лист	Масса	Масштаб
0	22,45	1:10
Лист	Листов	1

2 ГОСТ 19903-74
Лист СтЗ ГОСТ 14637-89

000
"ПЭС-НК"

КТП-630.00.015

$\sqrt{Ra\ 50\ (\checkmark)}$

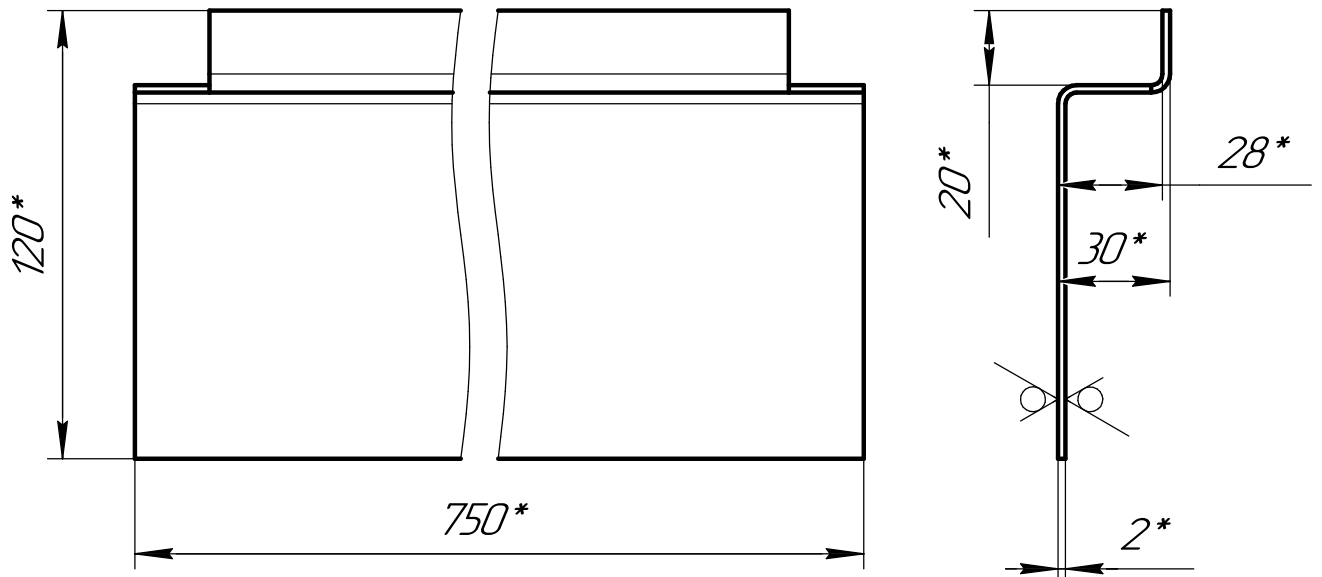

$Q_1(1:2,5)$

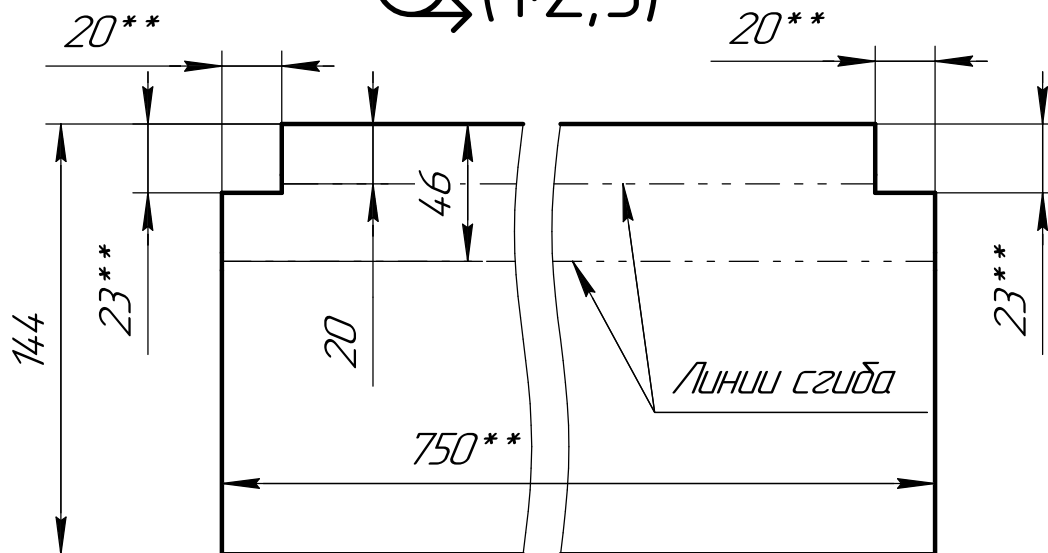

- 1 *Размеры для справок.
- 2 **Размеры уточнить при сборке.
- 3 $h16, \pm \frac{IT16}{2}$.
- 4 Радиус гибки - 3мм(инстр.).

Перв. примен.	Справ. №	Подп. и дата	Инв. № дубл.	Взам. инв. №	Подп. и дата	Инв. № подл.
---------------	----------	--------------	--------------	--------------	--------------	--------------

КТП-630.00.015

Изм.	Лист	№ докум.	Подп.	Дата	Лит.	Масса	Масштаб
Разраб.		Асадуллин		01.03.2017	0	1,7	1:2
Пров.		Инчин					
Т.контр.					Лист	Листов	1
Н.контр.					000		
Утв.		Удалов			"ПЭС-НК"		

2 ГОСТ 19903-74
Лист 3 ГОСТ 16523-97

Связь проема

910.00.039-ЦТК

√ Ra 50 (√)

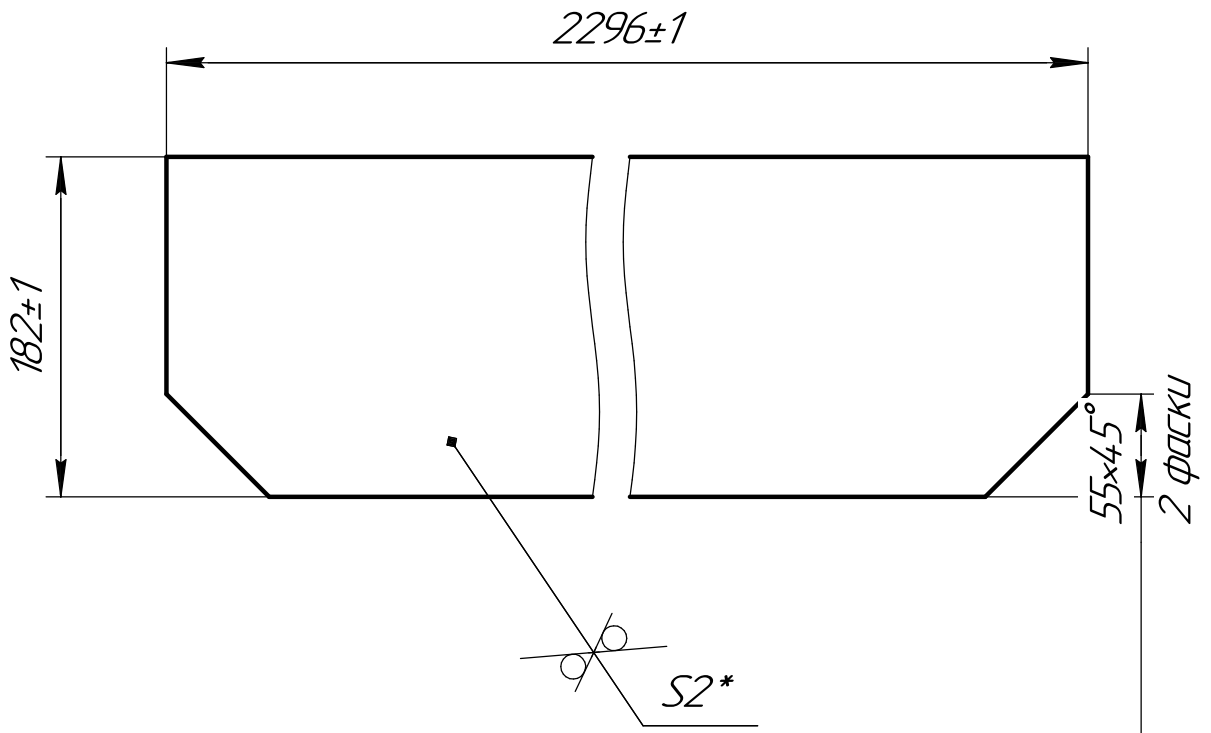

*Размер для справок.

Перв. примен.	
Справ. №	
Подп. и дата	
Инд. № дубл.	
Взам инв. №	
Подп. и дата	
Инд. № подл.	

Изм.	Лист	№ докум.	Подп.	Дата
Разраб.		Асадуллин		01.03.2017
Пров.		Инчин		
Т.контр.				
И.контр.				
Утв.		Удалов		

КТП-630.00.016			
Перекрытие проема	Лист	Масса	Масштаб
	0	6,18	1:4
2 ГОСТ 19903-74		000	
Лист СМЗ ГОСТ 16523-97		"ПЭС-НК"	
		Лист	Листов
			1

КТП-630.00.019

$\sqrt{Ra\ 50\ (\checkmark)}$

1250*

1500±2

S2*

*Размеры для справок.

Перв. примен.	Справ. №	Подп. и дата	Инв. № дудл.	Взам. инв. №	Подп. и дата	КТП-630.00.019				
						Изм.	Лист	№ докум.		
Инв. № подл.	Т.контр.	Н.контр.	Утв.	Удалов	Иччин	Дата	02.03.2017	КТП-630.00.019		
								Разраб.	Асадуллин	Подп.
						Перезгородка				
						Лит.	Масса	Масштаб		
						0	28,97	1:10		
						Лист	Листов 1			
						2 ГОСТ 19903-74				
						Лист 3 ГОСТ 16523-97				
						000				
						"ПЭС-НК"				

КТП-630.00.020

$\sqrt{Ra\ 50\ (\checkmark)}$

1040±2

1500±2

S2*

*Размер для справок.

Перв. примен.					КТП-630.00.020												
	Справ. №																
Подп. и дата					КТП-630.00.020												
	Инв. № дубл.																
Взам. инв. №					<table border="1"> <tr> <td>Лит.</td> <td>Масса</td> <td>Масштаб</td> </tr> <tr> <td>0</td> <td>24,96</td> <td>1:10</td> </tr> <tr> <td colspan="2">Лист</td> <td>Листов</td> <td>1</td> </tr> </table>			Лит.	Масса	Масштаб	0	24,96	1:10	Лист		Листов	1
	Лит.	Масса	Масштаб														
0	24,96	1:10															
Лист		Листов	1														
Подп. и дата	Изм.	Лист	№ докум.	Подп.	Дата	Перезгородка узкая											
	Разраб.		Асадуллин		02.03.2017												
Инв. № подл.	Пров.	Инчин			2 ГОСТ 19903-74		000										
	Т.контр.							Лист $\frac{1}{3}$ ГОСТ 16523-97									
	Н.контр.				"ПЭС-НК"												
	Утв.	Удалов					Копировал		Формат А4								

КТП-630.00.022

$\sqrt{Ra\ 50\ (\checkmark)}$

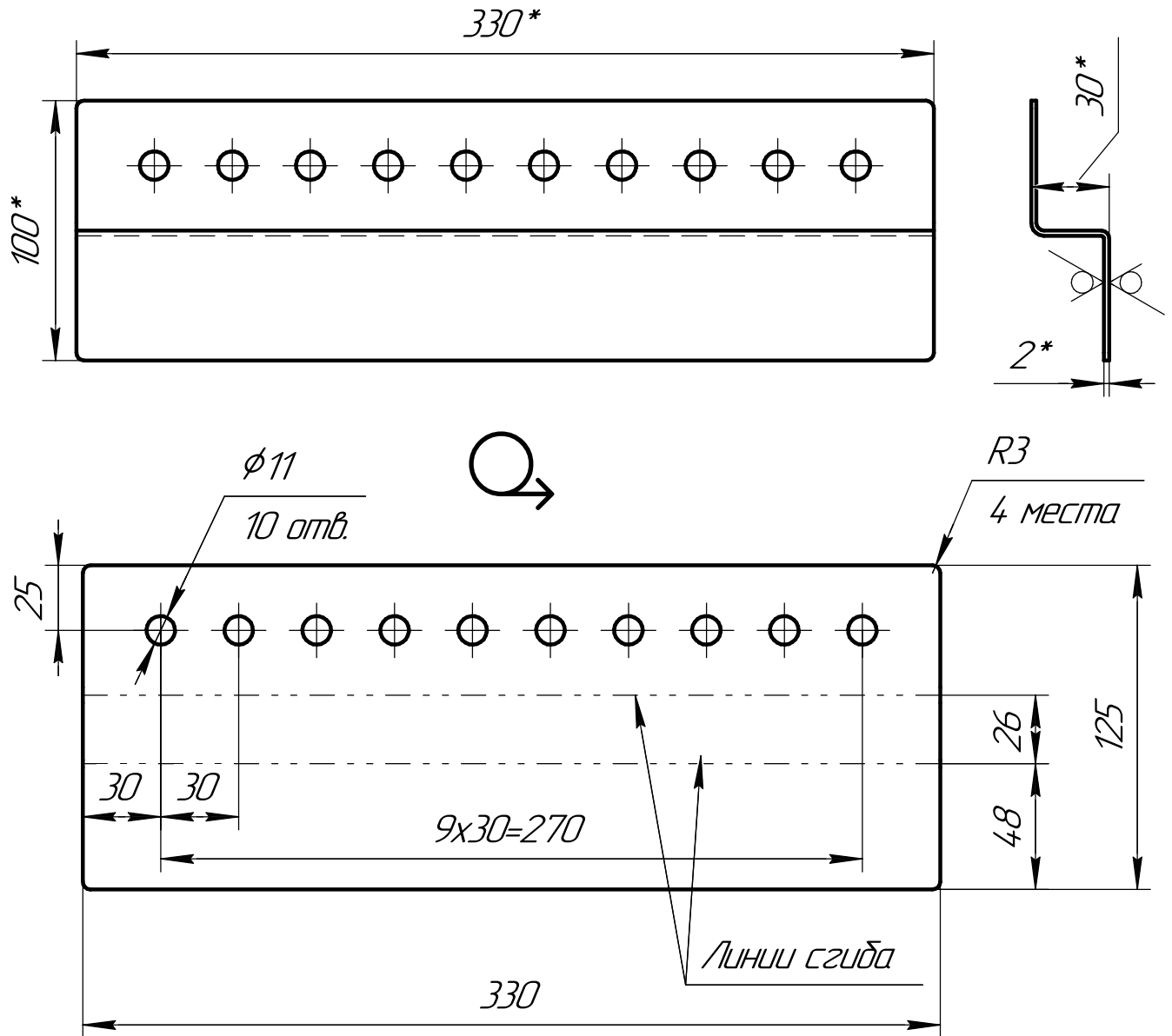

- 1 *Размеры для справок.
- 2 H14, h14, $\pm \frac{IT14}{2}$.
- 3 Радиус гибо - 3мм(инстр.).

Перв. примен.
Справ. №
Подп. и дата
Изм. № докум.
Взам. инв. №
Подп. и дата
Изм. № подл.

КТП-630.00.022				
Изм.	Лист	№ докум.	Подп.	Дата
		Асадуллин		02.03.2017
Пров.	Инчин			
Т.контр.				
Изм. № подл.				
Н.контр.				
Утв.	Удалов			
Кронштейн заземления			Лист	Масса
2 ГОСТ 19903-74			0	0,63
Лист $\frac{СтЗ}{ГОСТ\ 16523-97}$			Листов	1
000			"ПЭС-НК"	

КТП-630.00.026

$\sqrt{Ra\ 50\ (\checkmark)}$

Перв. примен.

Справ. №

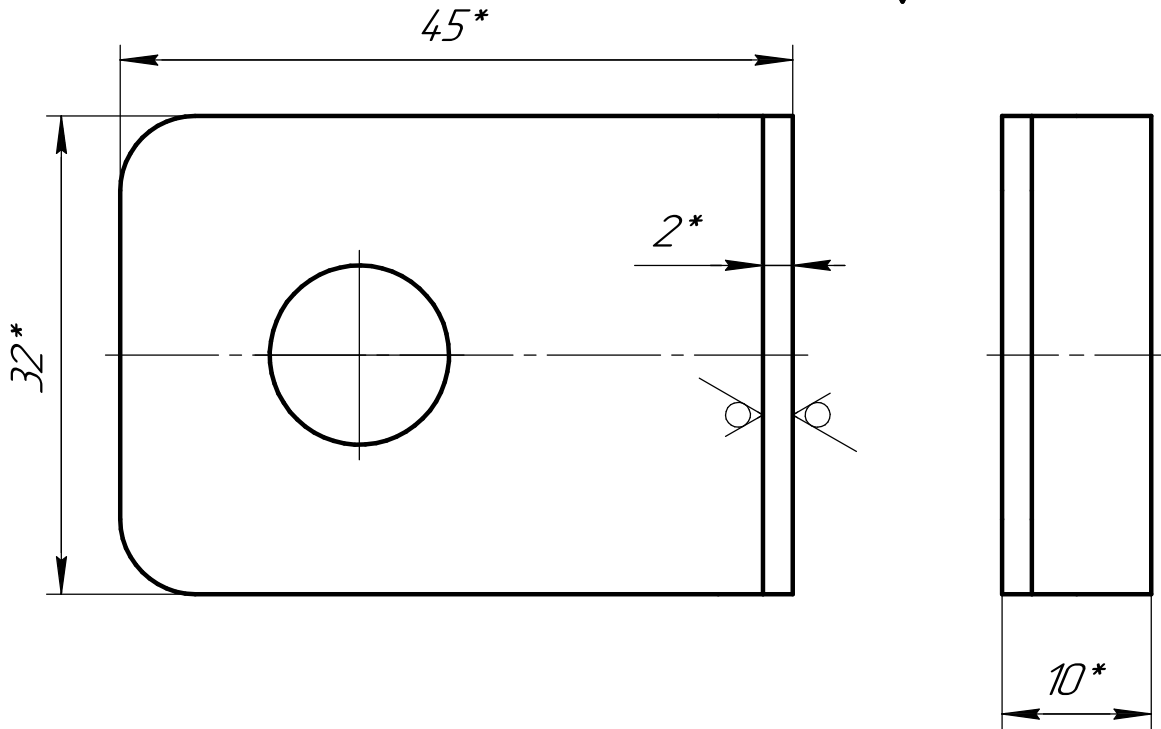

Q₁(1:1)

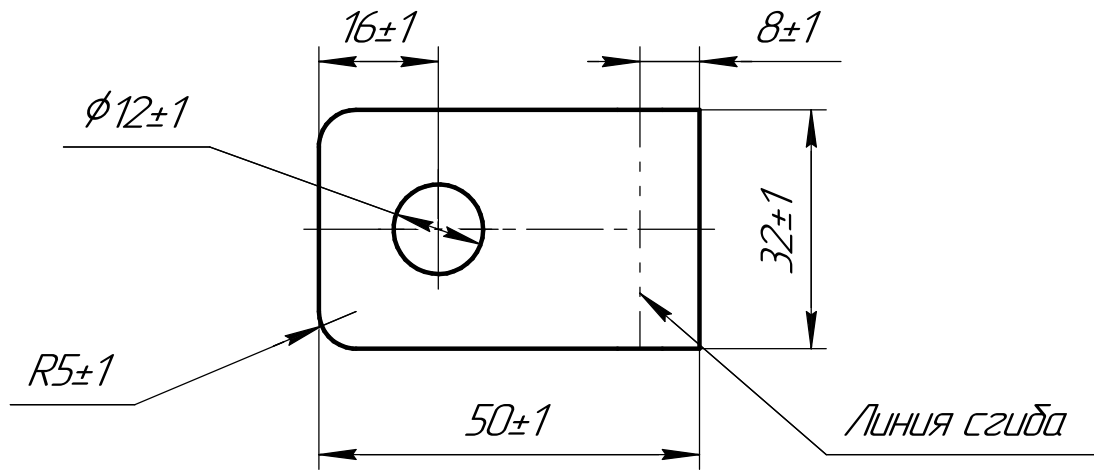

- 1 *Размеры для справок.
- 2 Радиус гибки - 3мм(инстр.).

Подп. и дата

Инд. № докум.

Взам инд. №

Подп. и дата

Инд. № подл.

Изм.	Лист	№ докум.	Подп.	Дата
Разраб.		Асадуллин		03.03.2017
Пров.		Инчин		
Т.контр.				
Н.контр.				
Утв.		Удалов		

КТП-630.00.026

Ушко замка

2 ГОСТ 19903-74
Лист 3 ГОСТ 16523-97

Лит.	Масса	Масштаб
0	0,02	2:1
Лист	Листов	1

000
"ПЭС-НК"

КТП-630.00.027

√ Ra 50 (√)

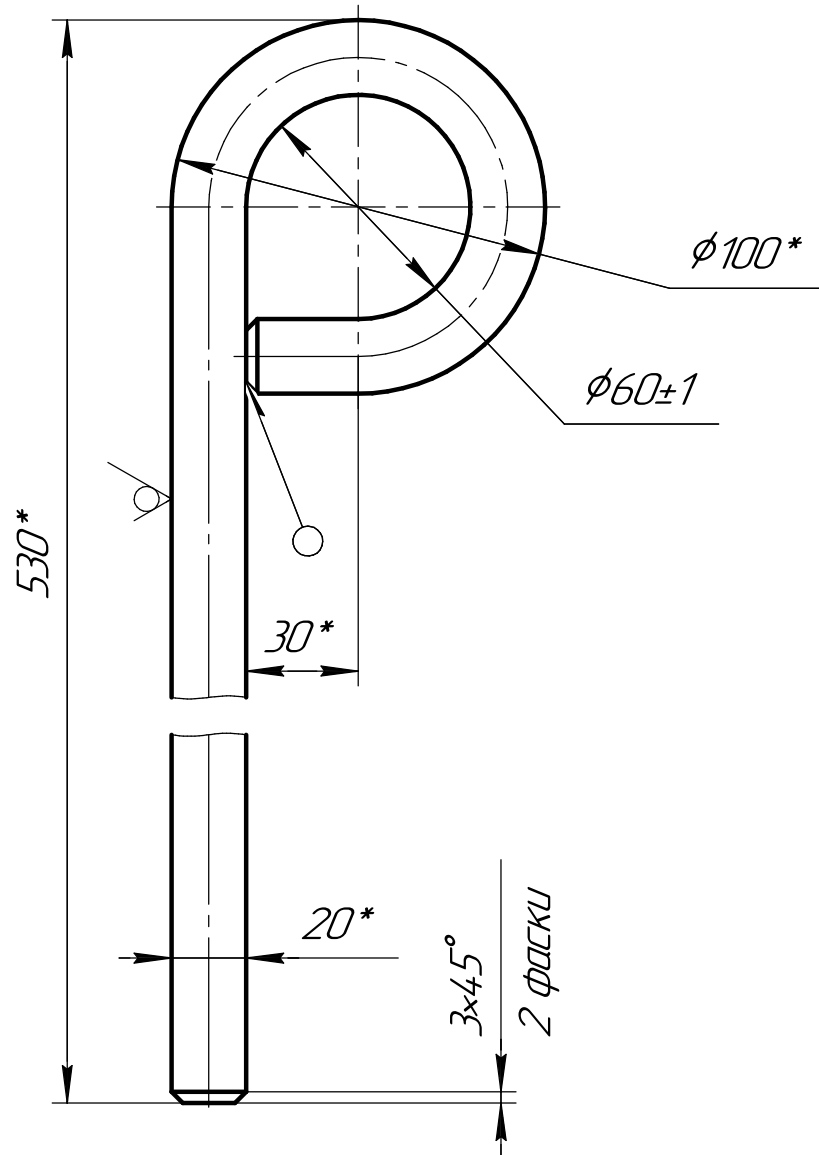

- 1 *Размеры для справок.
- 2 Развернутая длина - 700±2мм.
- 3 Сварка по ГОСТ 14776-79, шов почистить.

Перв. примен.	Справ. №	Подп. и дата	Изм. № докум.	Взам. инв. №	Изм. инв. №	Изм. № подл.

КТП-630.00.027

Изм.	Лист	№ докум.	Подп.	Дата	Лит.	Масса	Масштаб
Разраб.		Асадуллин		03.03.2017	0	1,72	1:2
Пров.		Инчин					
Т.контр.					Лист	Листов	1
Изм. № подл.						000	
Н.контр.						"ПЭС-НК"	
Утв.		Удалов					

Ушко грузовое

Круг 20 ГОСТ 2590-88
20 ГОСТ 1050-88

КТП-630.00.028

√ Ra 50 (√)

Перв. примен.

Справ. №

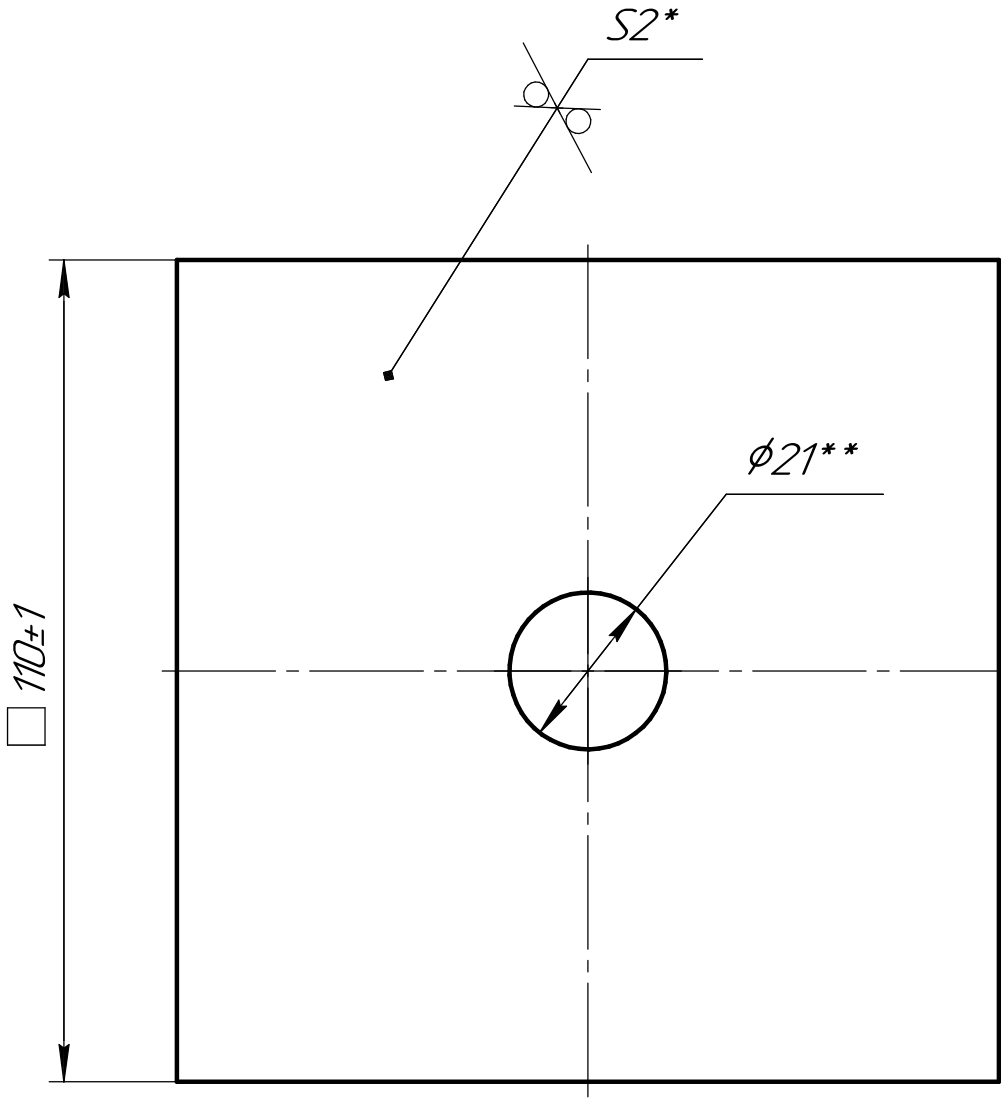

Подп. и дата

Инд. № дубл.

Взам инв. №

Подп. и дата

Инд. № подл.

- 1 *Размер для справок.
- 2 **Размер уточнить по ответной детали.

Изм.	Лист	№ докум.	Подп.	Дата
Разраб.		Асадуллин		03.03.2017
Пров.		Инчин		
Т.контр.				
Н.контр.				
Утв.		Удалов		

КТП-630.00.028

ПЛАТИК

Лит.	Масса	Масштаб
0	0,18	1:1
Лист	Листов	1

2 ГОСТ 19903-74
Лист 3 ГОСТ 16523-97

000
"ПЭС-НК"

КТП-630.00.029

$\sqrt{Ra\ 50\ (\checkmark)}$

Перв. примен.

Справ. №

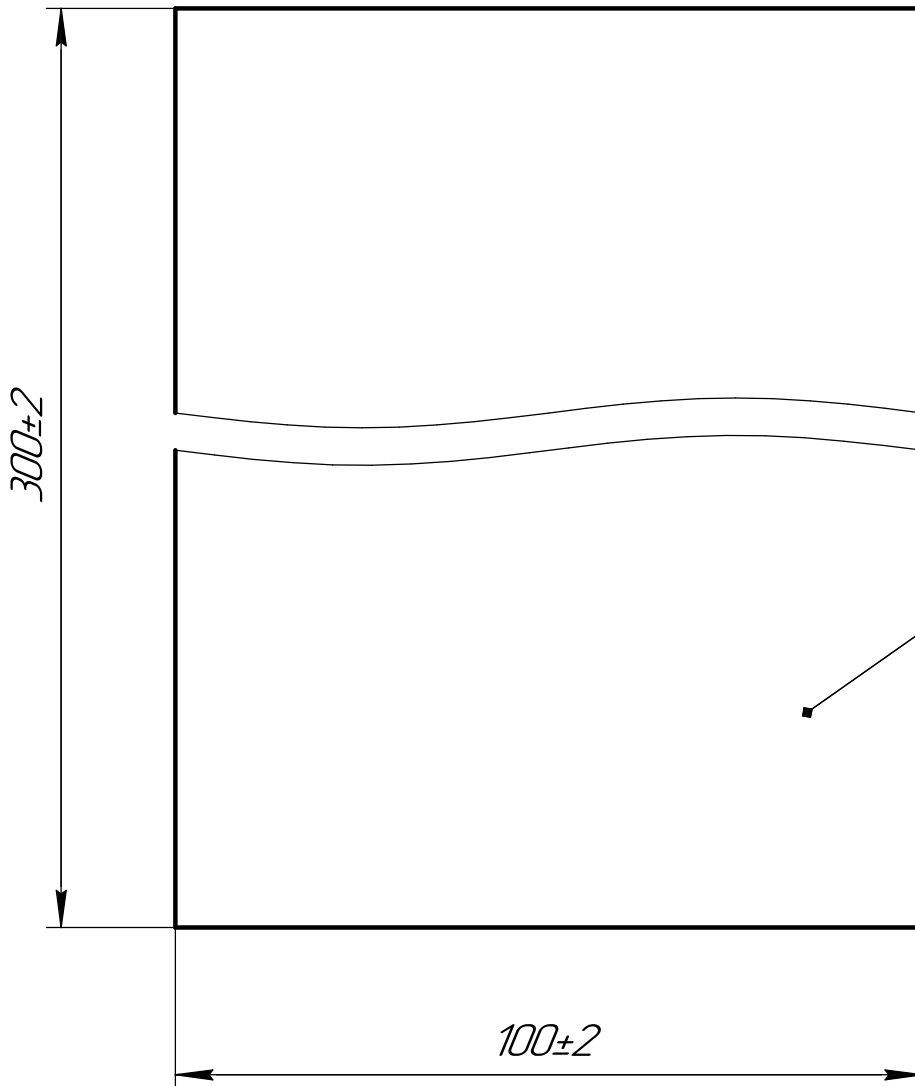

*Размер для справок.

Подп. и дата

Изм. № дудл

Взам. изв. №

Подп. и дата

Изм. № подл.

Изм.	Лист	№ докум.	Подп.	Дата
Разраб.	Асадуллин			03.03.2017
Пров.	Инчин			
Т.контр.				
И.контр.				
Утв.	Удалов			

КТП-630.00.029

Панелька

Лит.	Масса	Масштаб
0	0,47	1:1
Лист	Листов	1

2 ГОСТ 19903-74
Лист 3 ГОСТ 16523-97

000
"ПЭС-НК"

КТП-630.00.030

$\sqrt{Ra\ 50\ (\checkmark)}$

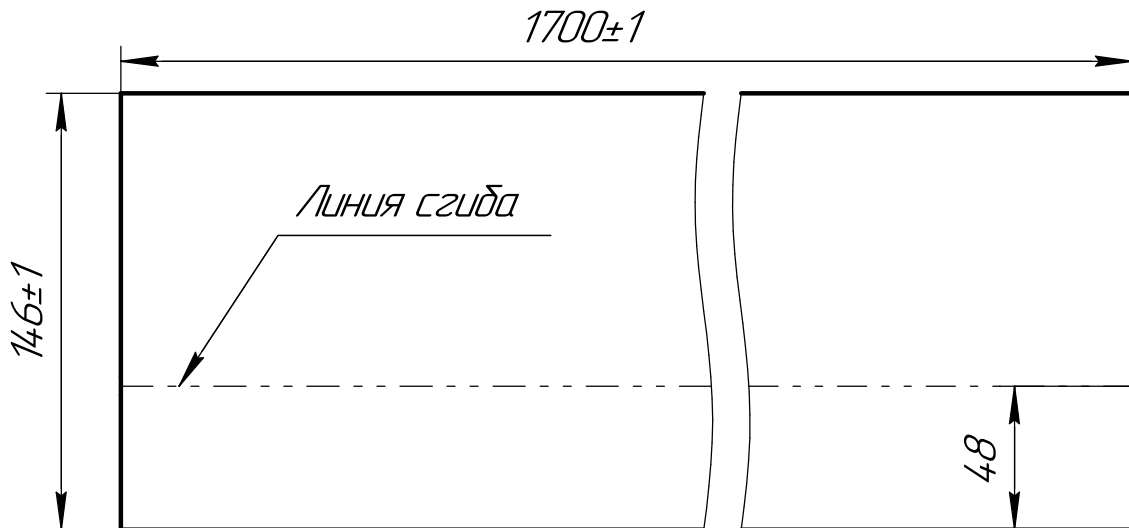
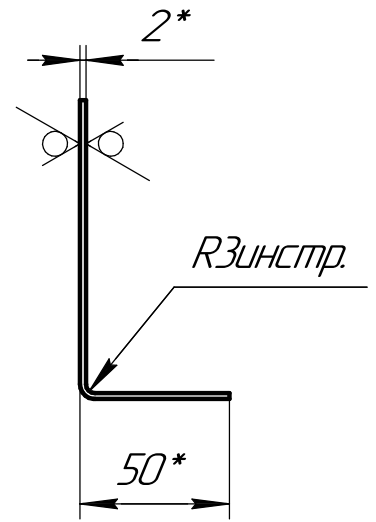
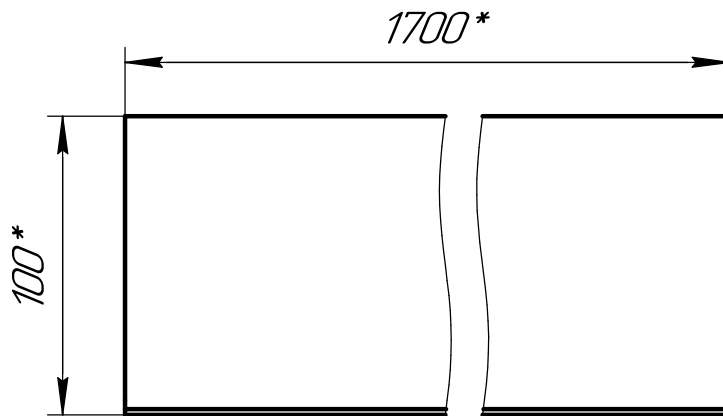

*Размеры для справок.

Перв. примен.	
Справ. №	
Подп. и дата	
Инд. № дубл.	
Взам инд. №	
Подп. и дата	
Инд. № подл.	

Изм.	Лист	№ докум.	Подп.	Дата
Разраб.		Асадуллин		03.03.2017
Пров.		Инчин		
Т.контр.				
Н.контр.				
Утв.		Удалов		

КТП-630.00.030			
Уголок верхний продольный	Лит.	Масса	Масштаб
	0	3,9	1:25
	Лист	Листов	1
2 ГОСТ 19903-74 Лист ст3 ГОСТ 16523-97		000 "ПЭС-НК"	

КТП-630.00.031

$\sqrt{Ra 50 (\checkmark)}$

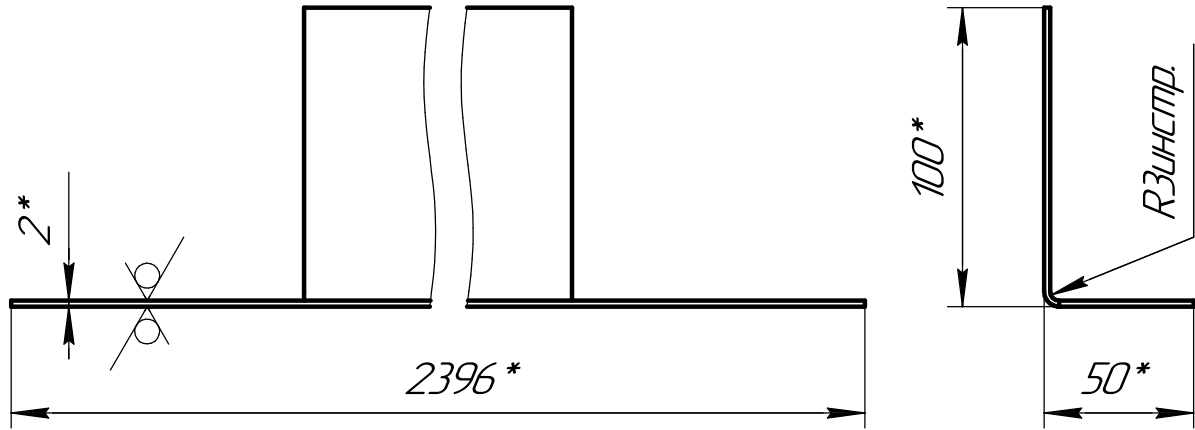

Линия сгиба

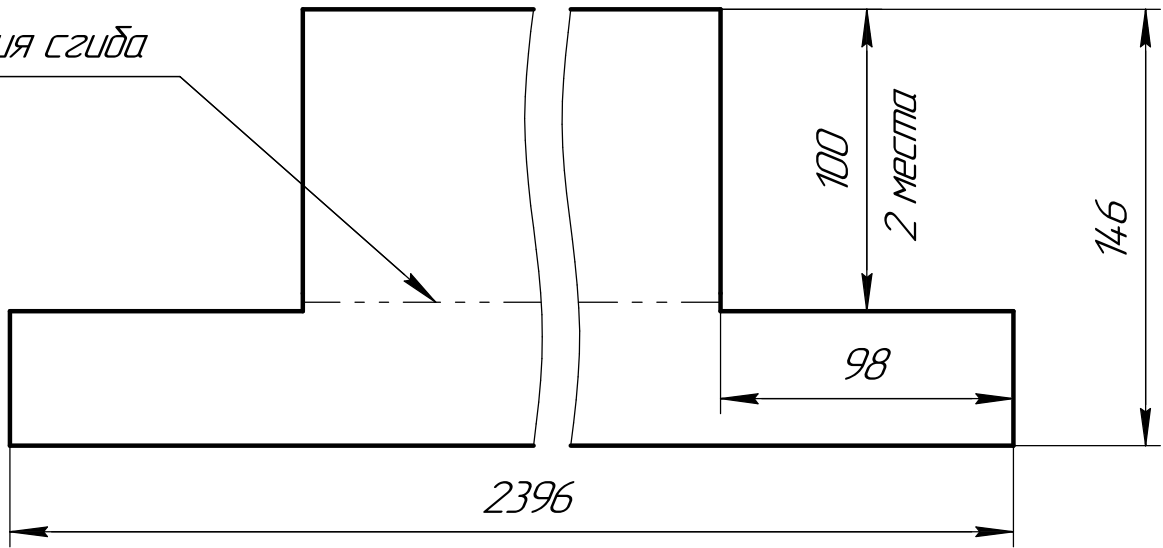

1 *Размеры для справок.

2 Н14, h14, $\pm \frac{IT14}{2}$.

Перв. примен.	Справ. №	КТП-630.00.031					$\sqrt{Ra 50 (\checkmark)}$			
Подп. и дата	Инв. № дудл.	Взам. инв. №	1 *Размеры для справок.					КТП-630.00.031		
			2 Н14, h14, $\pm \frac{IT14}{2}$.					Уголок верхний поперечный		
Подп. и дата	Инв. № подл.	Изм.	Лист	№ докум.	Подп.	Дата	Лист	Масса	Масштаб	
										0
Инв. № подл.	Изм.	Лист	№ докум.	Подп.	Дата	Лист	Масса	Масштаб	1	
									000	"ПЭС-НК"
2 ГОСТ 19903-74 Лист 3 из 3 ГОСТ 16523-97							Формат А4			

КТП-630.00.034

$\sqrt{Ra\ 50}$ (✓)

S2*

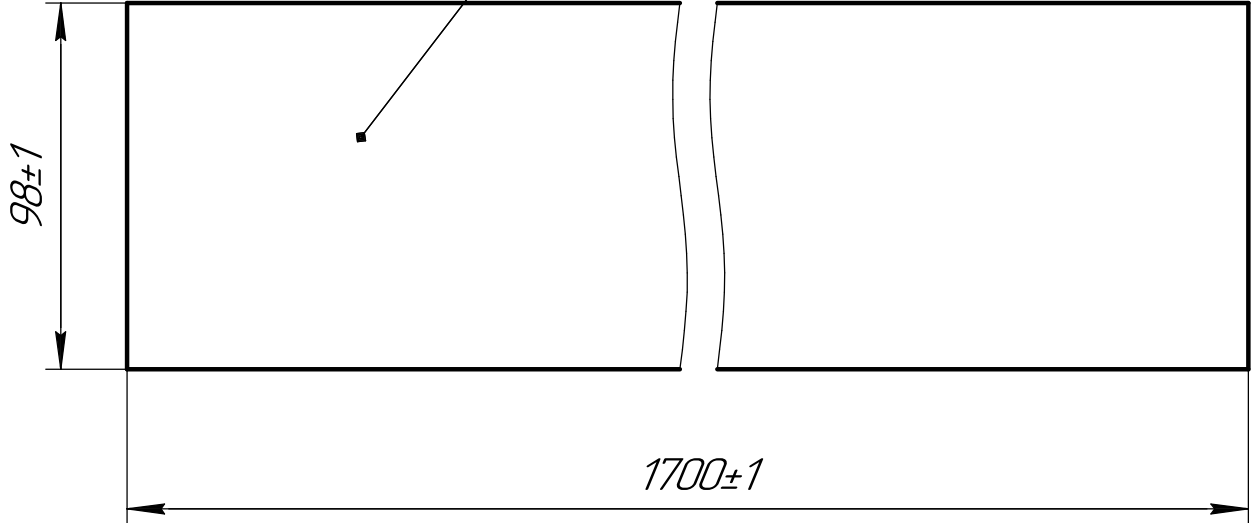

*Размер для справок.

Перв. примен.	
Справ. №	
Подп. и дата	
Инд. № дубл.	
Взам инв. №	
Подп. и дата	
Инд. № подл.	

Изм.	Лист	№ докум.	Подп.	Дата
Разраб.		Асадуллин		06.03.2017
Пров.		Инчин		
Т.контр.				
И.контр.				
Утв.		Удалов		

КТП-630.00.034			
<h1>Пластина</h1>	Лит.	Масса	Масштаб
	0	2,62	1:2
Лист		Листов	
		1	
2 ГОСТ 19903-74		000	
Лист СМЗ ГОСТ 16523-97		"ПЭС-НК"	

КТП-630.00.035

$\sqrt{Ra\ 50\ (\checkmark)}$

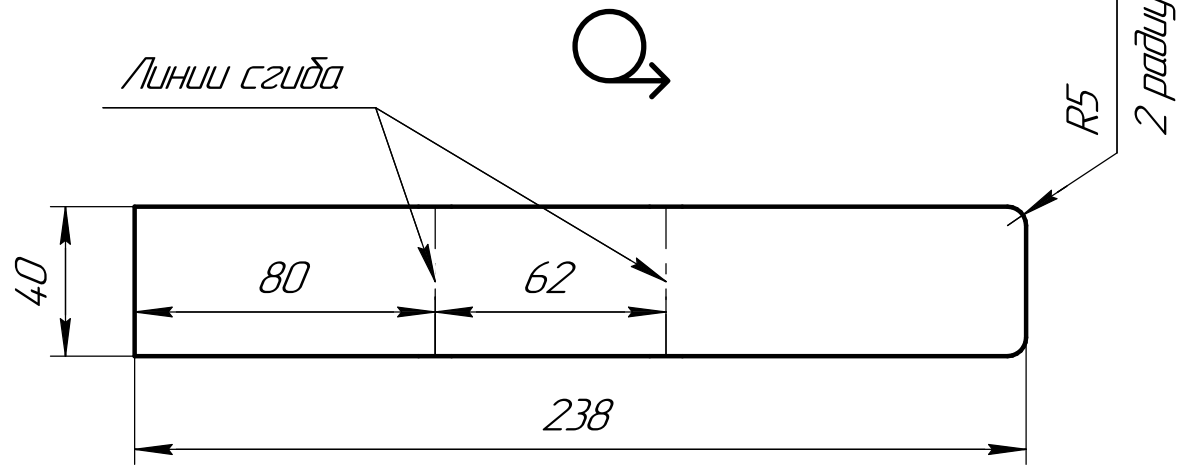
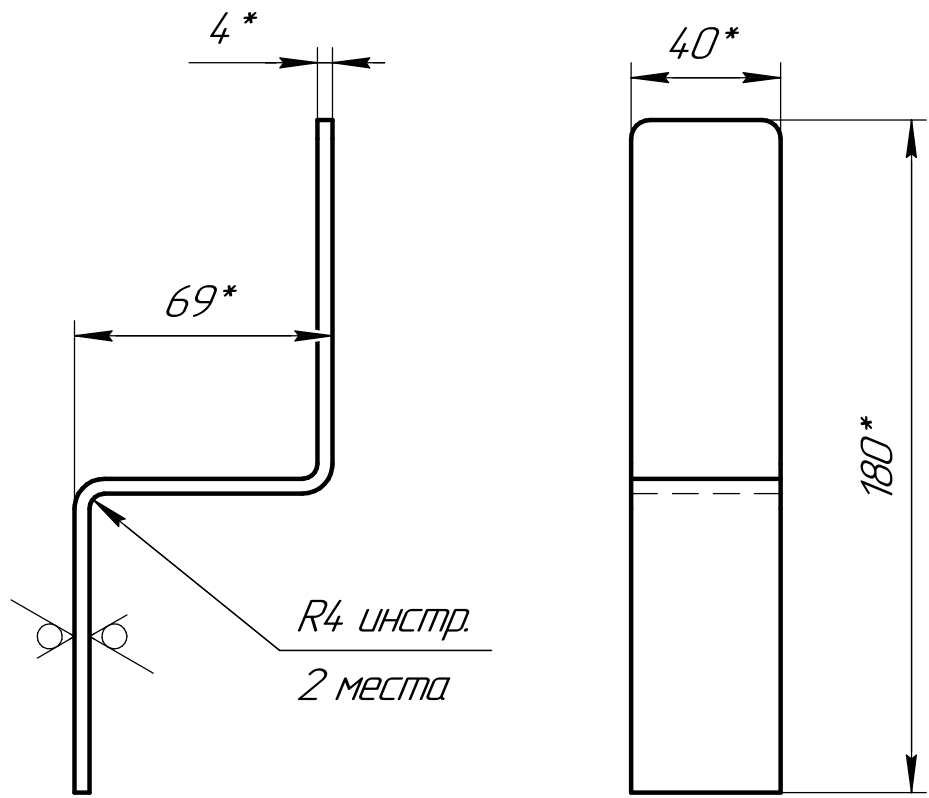

1 *Размеры для справок.
2 $h15, \pm \frac{IT15}{2}$.

Перв. примен.	
Справ. №	
Подп. и дата	
Инв. № дубл.	
Взам. инв. №	
Подп. и дата	
Инв. № подл.	

КТП-630.00.035								
Изм.	Лист	№ докум.	Подп.	Дата	Кронштейн	Лит.	Масса	Масштаб
Разраб.	Асадуллин			06.03.2017		0	0,3	1:2
Пров.	Инчин					Лист	Листов	1
Т.контр.						000		
Н.контр.						"ПЭС-НК"		
Утв.	Удалов					4,0 ГОСТ 19903-74 Лист СтЗ ГОСТ 16523-97		

КТП-630.00.036

Перв. примен.

Справ. №

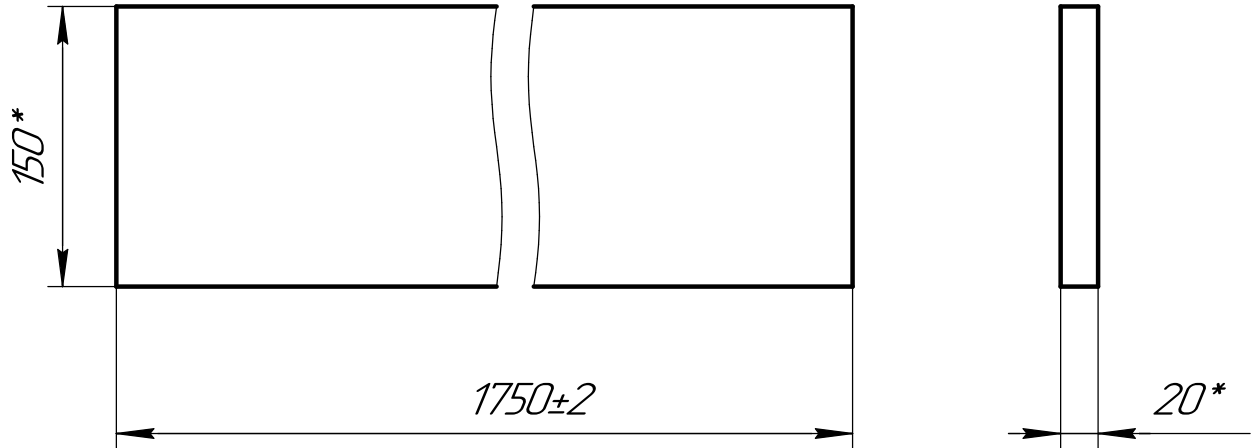

Подп. и дата

Инв. № дубл.

Взам инв. №

Подп. и дата

Инв. № подл.

- 1 *Размеры по заготовке.
- 2 Покрытие: краска по дереву красная.
- 3 Допускается любой вид лиственных и хвойных пород.

КТП-630.00.036

Изм.	Лист	№ докум.	Подп.	Дата
Разраб.		Асадуллин		06.03.2017
Пров.		Инчин		
Т.контр.				
Н.контр.				
Утв.		Удалов		

Ограждение

Пиломатериал сосна ГОСТ 8486-86

Лит.	Масса	Масштаб
0	3,1	1:4
Лист		Листов 1

000
"ПЭС-НК"

КТП-630.00.037

$\sqrt{Ra\ 50\ (\checkmark)}$

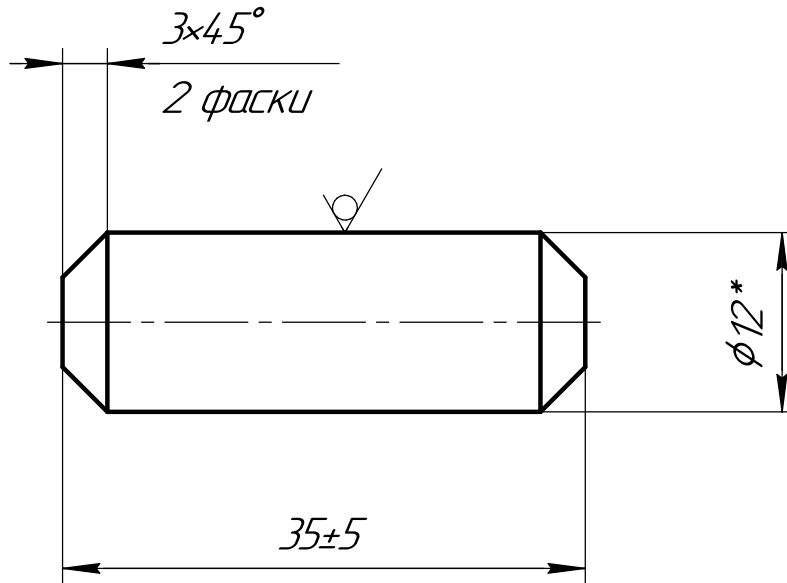

*Размер для справок.

Перв. примен.	Справ. №	Подп. и дата	Инв. № дудл.	Взам. инв. №	Подп. и дата	КТП-630.00.037			
						Изм.	Лист	№ докум.	Подп.
Инв. № подл.	Т.контр.	Н.контр.	Утв.	Удалов		Упор	Лит.	Масса	Масштаб
							0	0,03	2:1
						Лист		Листов 1	
						12 ГОСТ 2590-88		000	
						Круг Ст3 ГОСТ 535-88		"ПЭС-НК"	
						Копировал		Формат А4	

√ Ra 50 (√)



КТП-630.00.014

Перв. примен.

Справ. №

Подп. и дата

Изм. № докум.

Взам. инв. №

Подп. и дата

Изм. № подл.

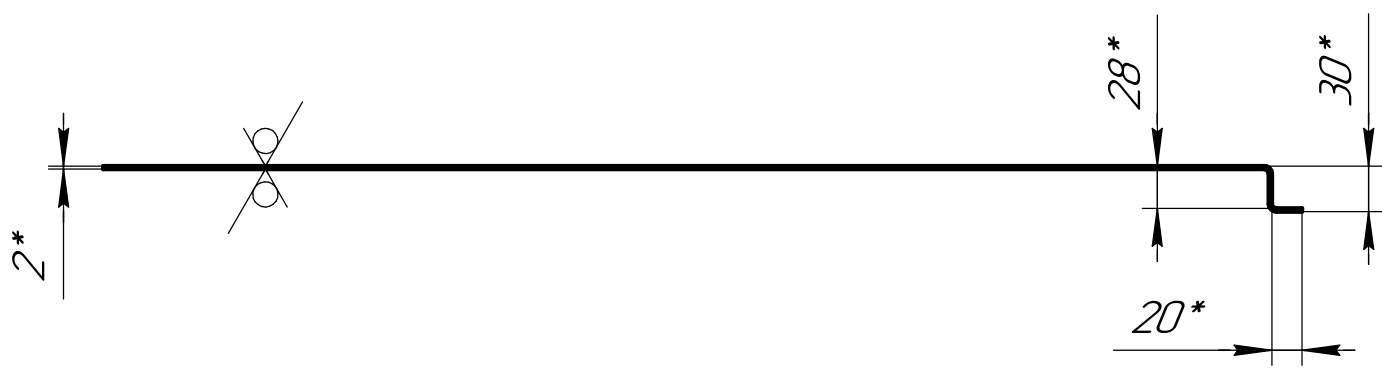
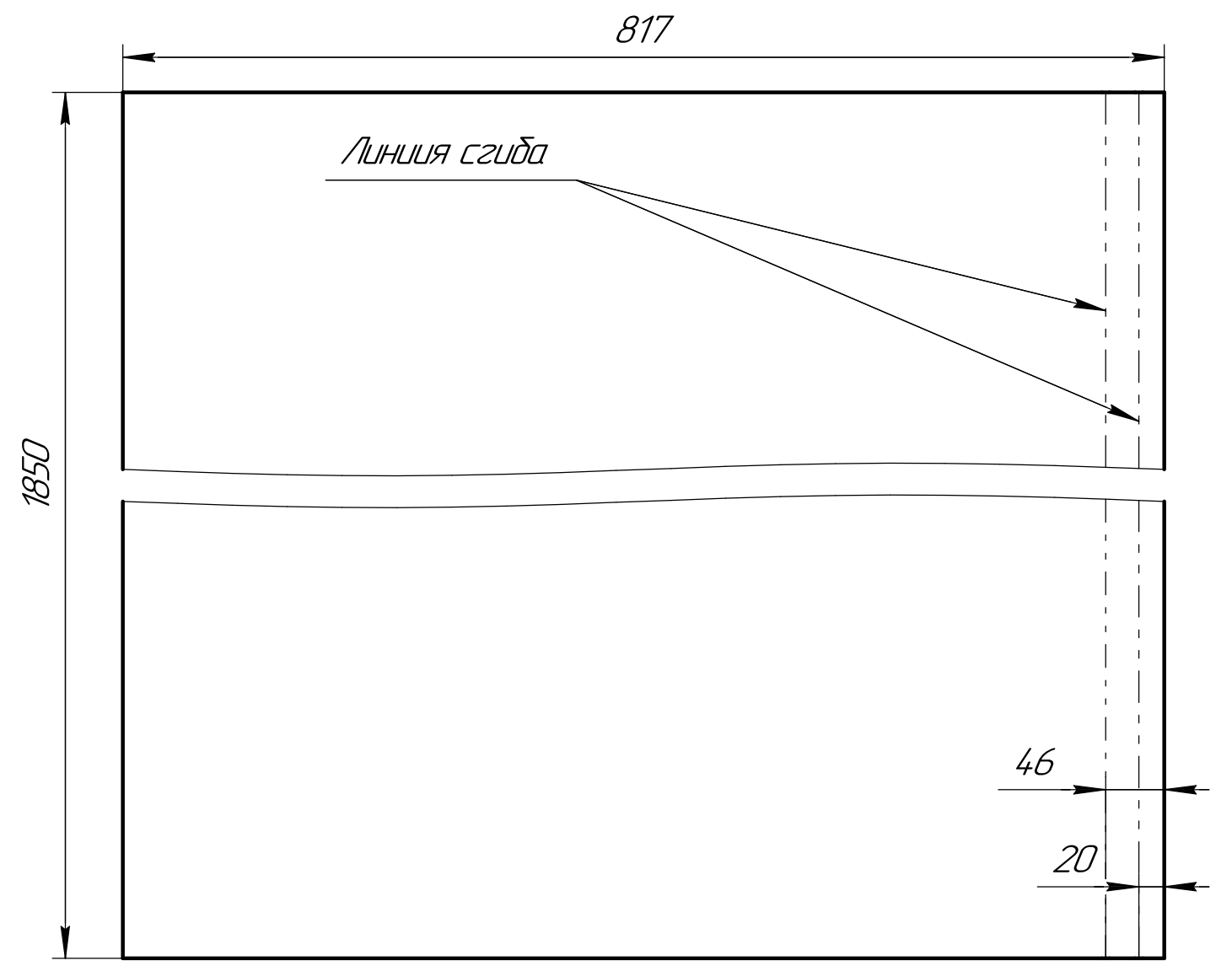
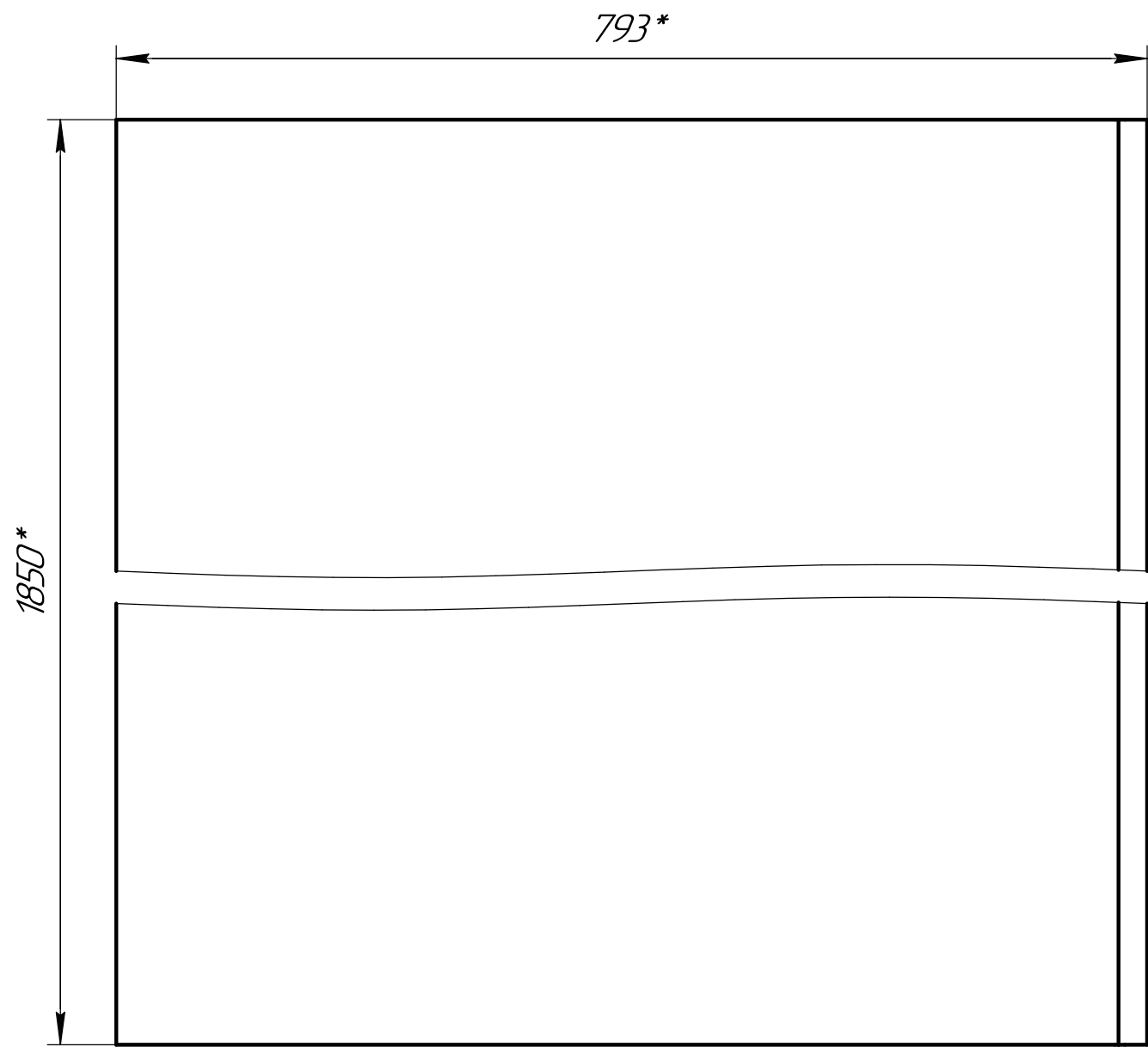

1 *Размеры для справок.

2 h16, ± 1/2.

3 Радиус гибки - Эмм(инстр.).

				КТП-630.00.014				
Изм.	Лист	№ докум.	Подп.	Дата	Стенка проема	Лист	Масса	Масштаб
Разраб.		Асадуллин		01.03.2017		0	23,75	1:5
Пров.		Инчин				Лист	Листов	1
Т.контр.					2 ГОСТ 19903-74		000	
Н.контр.					Лист СтЗ ГОСТ 16523-97		"ПЭС-НК"	
Утв.		Удалов					Формат А3	

КТП-630.00.006

√ Ra 50 (√)

Перв. примен.

Справ. №

Подп. и дата

Изм. № докум.

Взам. инв. №

Подп. и дата

Изм. № подл.

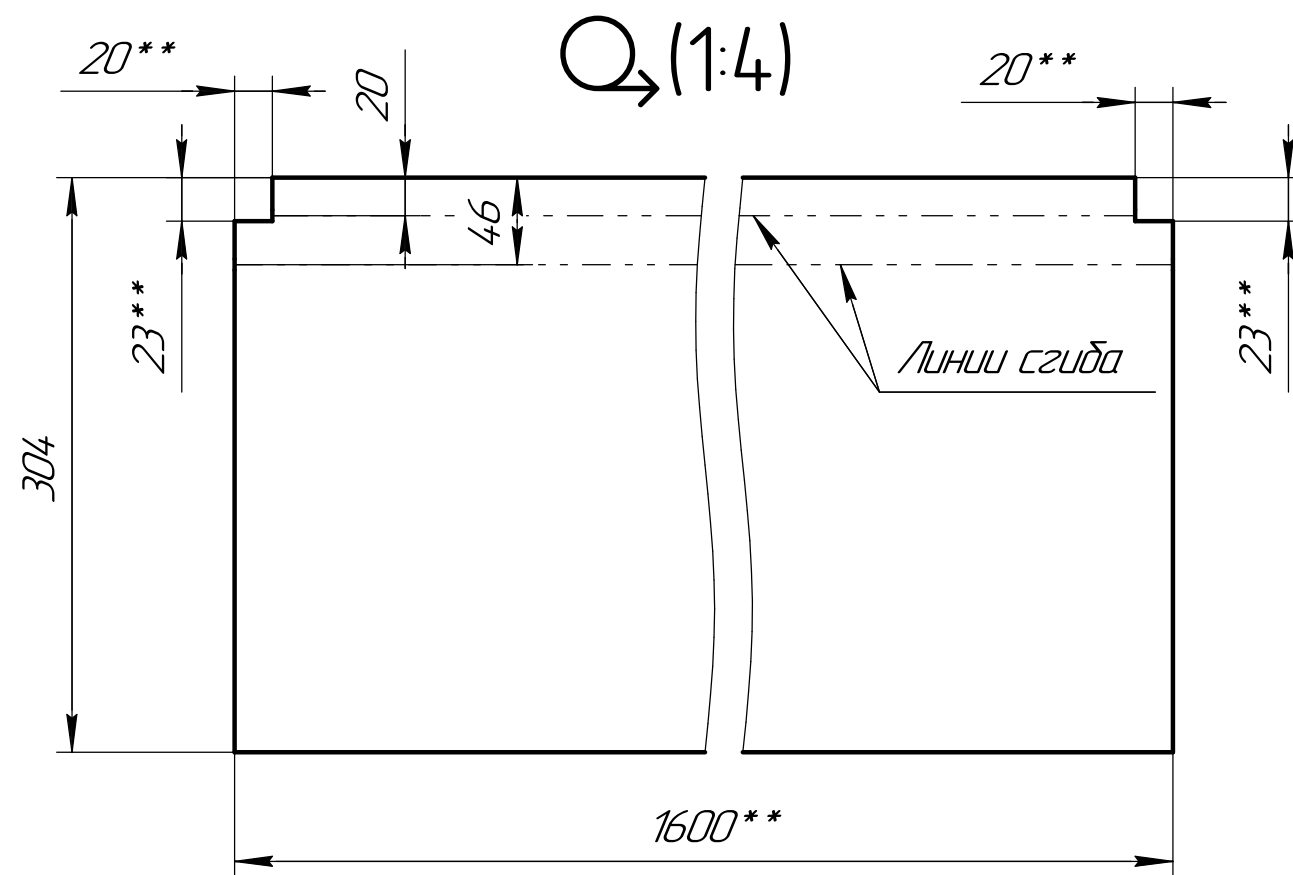
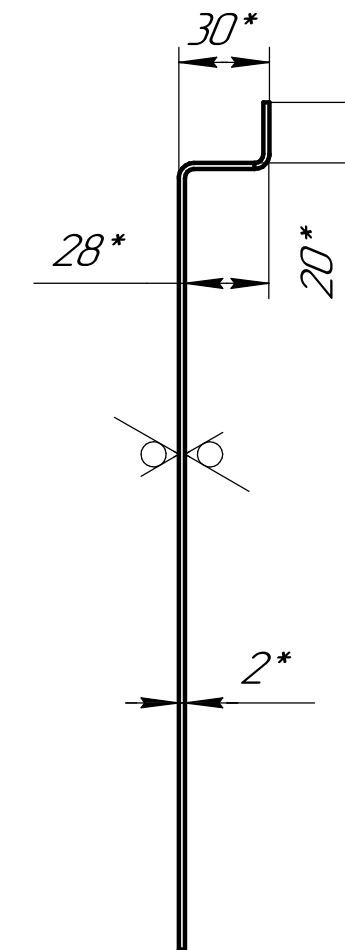
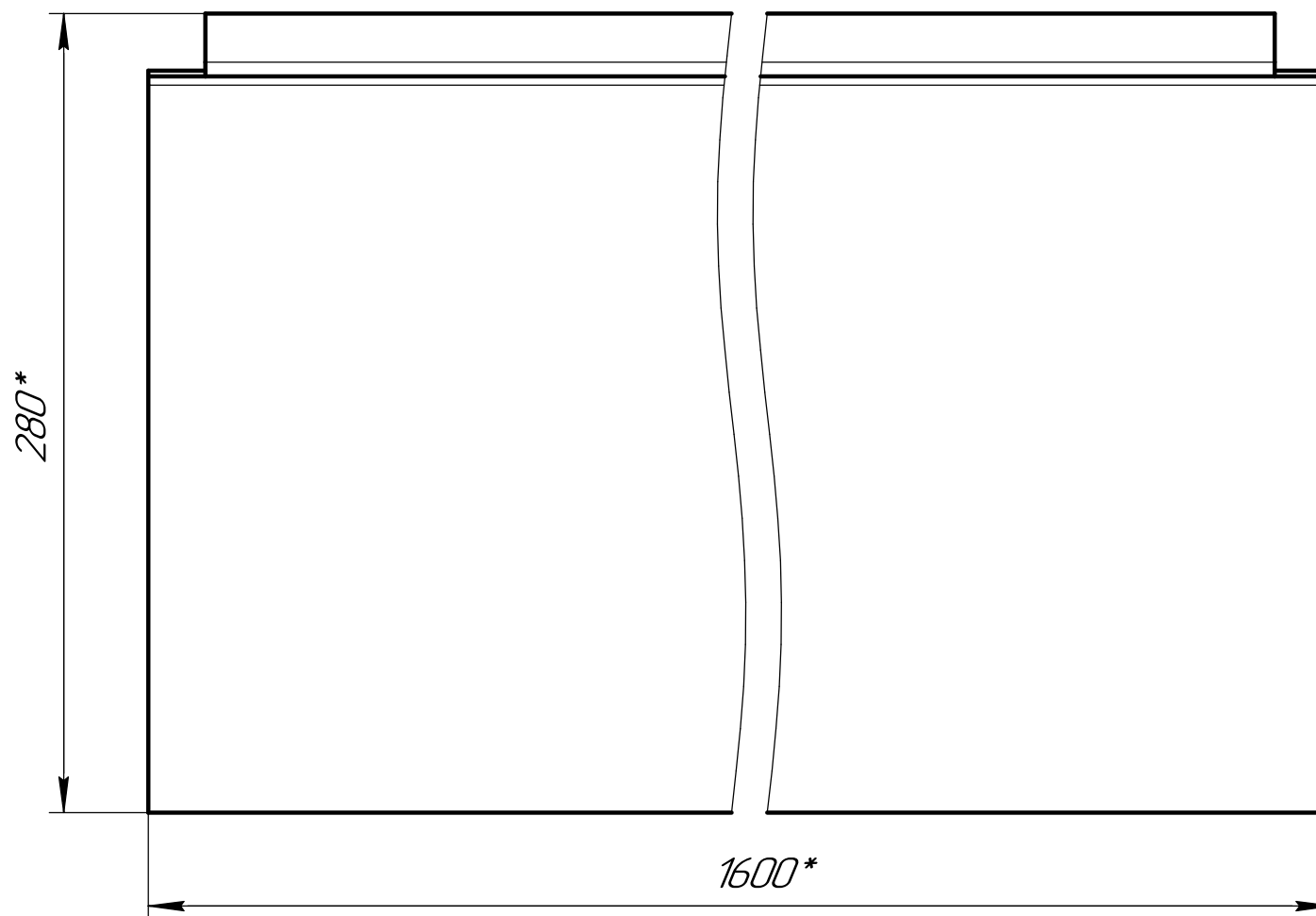

- 1 *Размеры для справок.
- 2 **Размеры уточнить при сборке.
- 3 h16, ± $\frac{IT16}{2}$.
- 4 Радиус гибки – 3мм(инстр.).

				КТП-630.00.006			
				Связь			
Изм.	Лист	№ докум.	Подп.	Дата	Лит.	Масса	Масштаб
		Асадуллин		01.03.2017	0	7,63	1:2,5
Разраб.		Инчин			Лист	Листов	1
Пров.							
Т.контр.							
Н.контр.							
Утв.		Удалов					
				2 ГОСТ 19903-74 Лист СтЗ ГОСТ 16523-97			
				000 "ПЭС-НК"			

КТП-630.00.005

$\sqrt{Ra\ 50\ (\checkmark)}$

Перв. примен.

Справ. №

Подп. и дата

Изм. № докум.

Взам. инв. №

Подп. и дата

Изм. № подл.

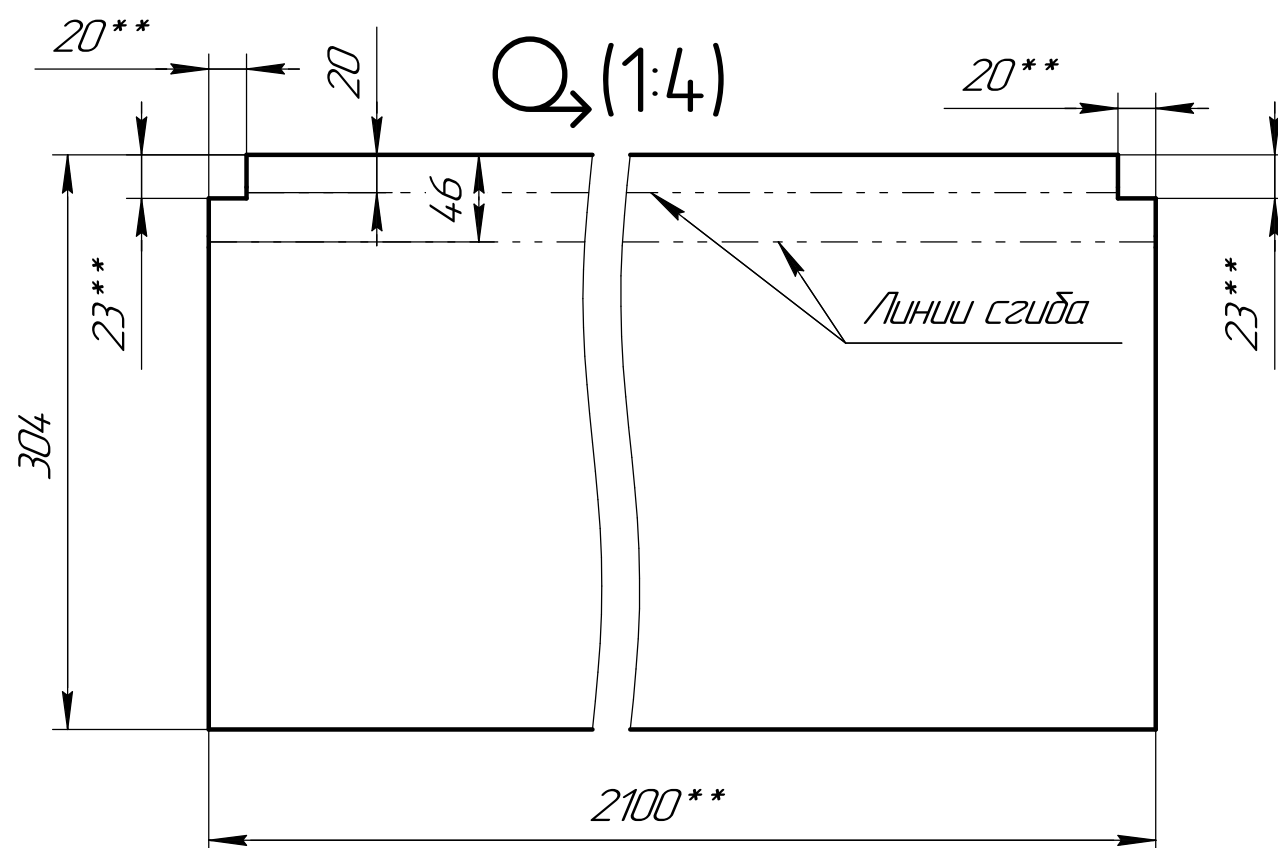
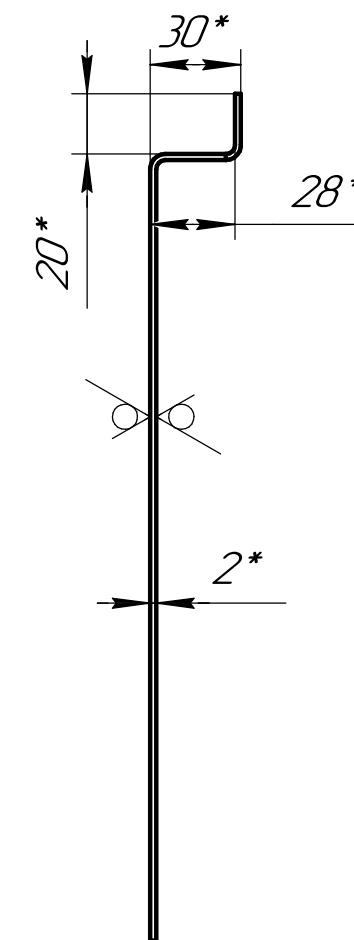
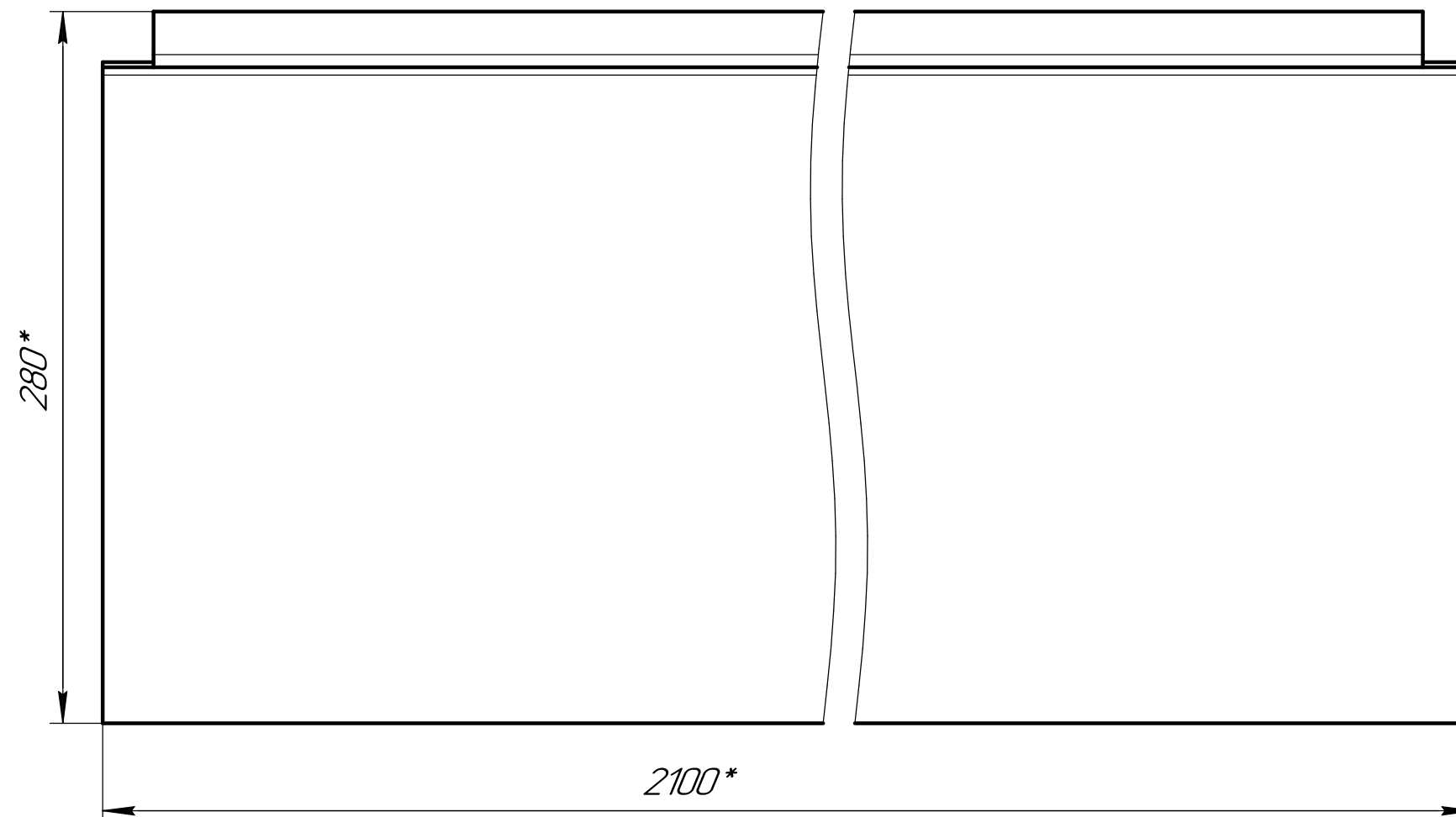

- 1 *Размеры для справок.
- 2 **Размеры уточнить при сборке.
- 3 $h16, \pm \frac{IT16}{2}$.
- 4 Радиус гибки - 3мм(инстр.).

					КТП-630.00.005			
					Связь	Лист	Масса	Масштаб
						0	10,03	1:2,5
Изм.	Лист	№ докум.	Подп.	Дата	Лист		Листов	
							1	
Разраб.		Асадуллин		01.03.2017	2 ГОСТ 19903-74		000	
Пров.		Инчин			Лист СтЗ ГОСТ 16523-97		"ПЭС-НК"	
Т.контр.								
Н.контр.								
Утв.		Удалов						

КТП-630.00.004

√ Ra 50 (√)

Перв. примен.
Справ. №
Подп. и дата
Инд. № дробл.
Инд. № дробл.
Взам. инв. №
Инд. № дробл.
Подп. и дата
Инд. № подл.

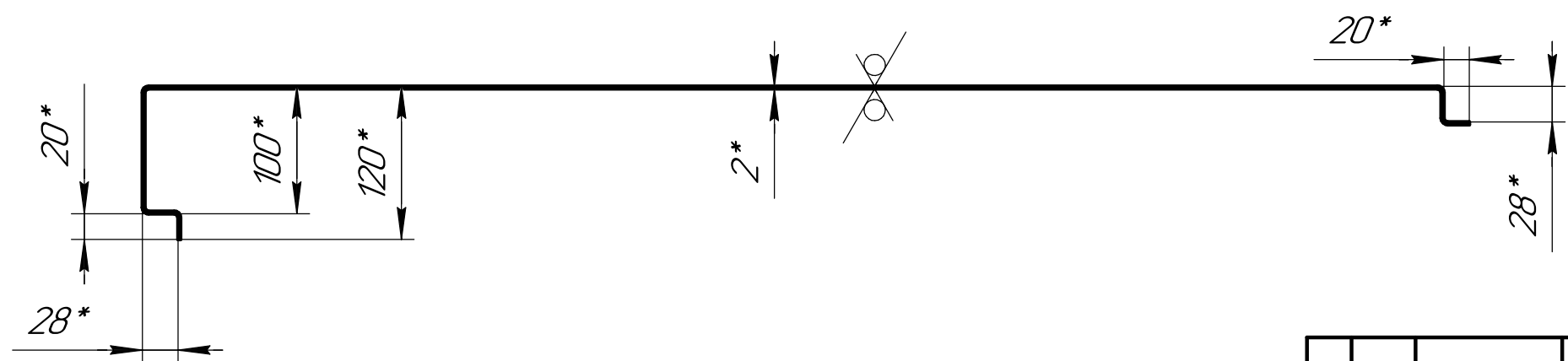
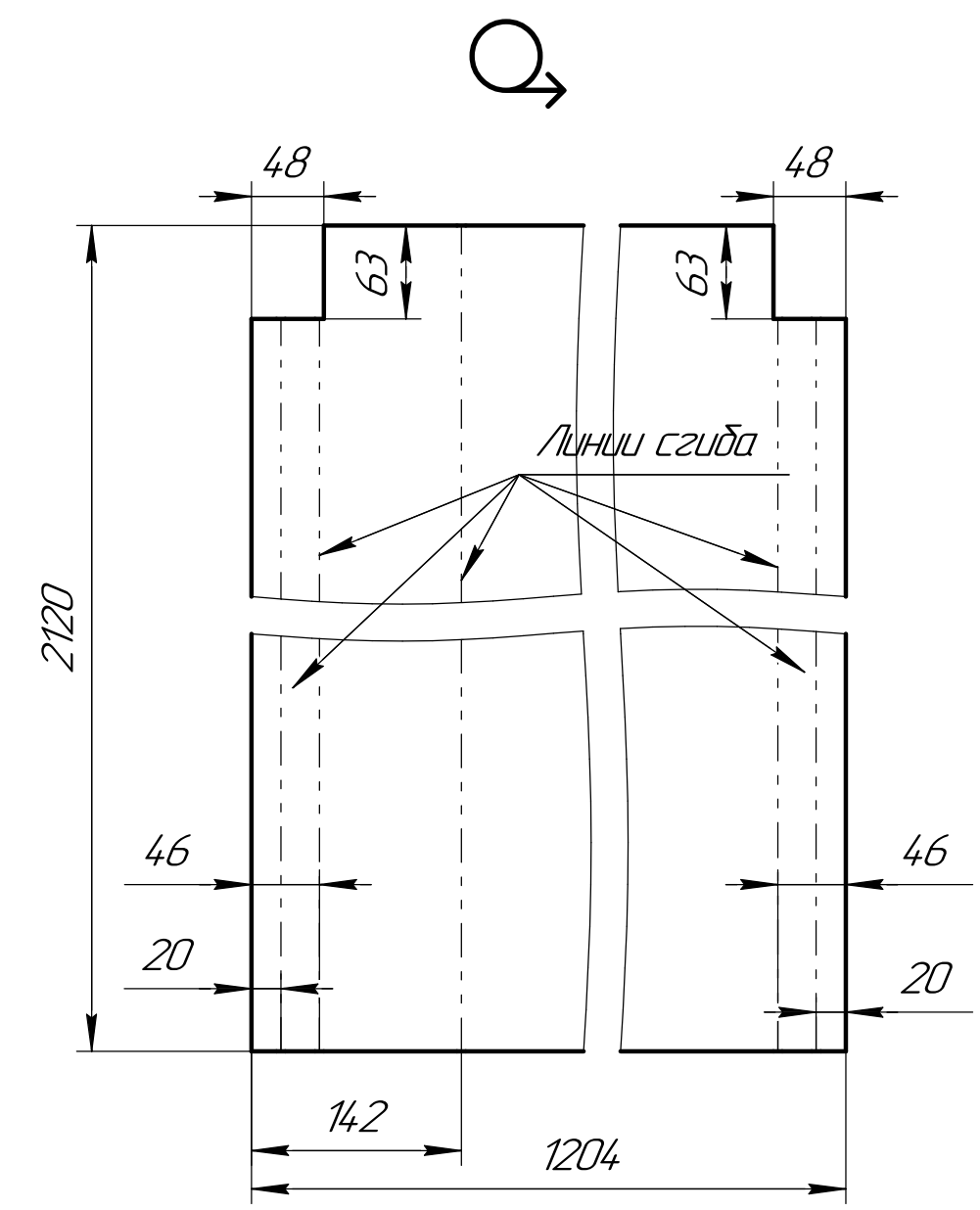
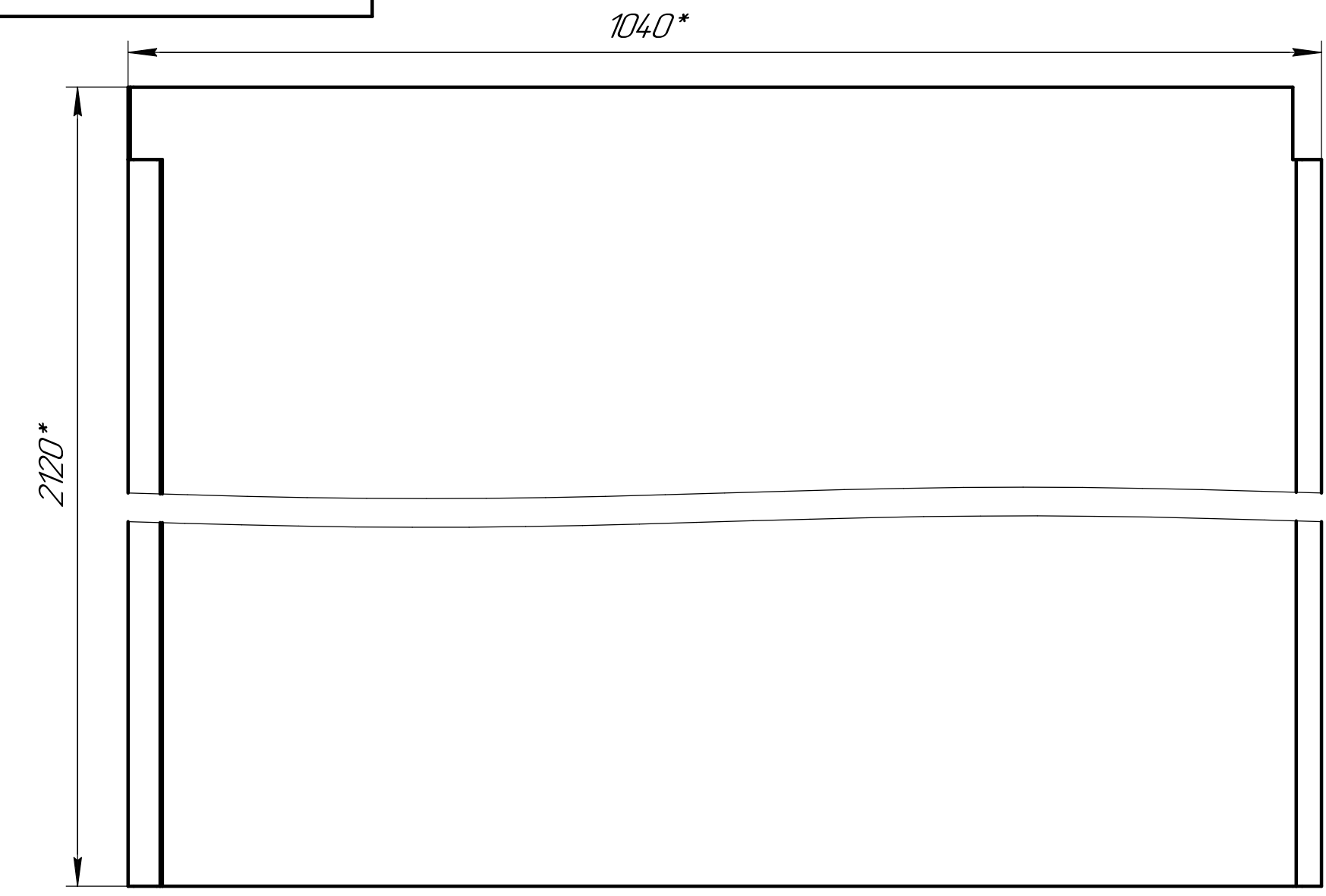

- 1 *Размеры для справок.
- 2 H16, h16, ± $\frac{IT16}{2}$.
- 3 Радиус гибки - 3мм(инстр.).

					КТП-630.00.004			
Изм.	Лист	№ докум.	Подп.	Дата	Стенка правая задняя	Лист	Масса	Масштаб
Разраб.	Асадуллин			01.03.2017		0	40,02	1:5
Пров.	Инчин					Лист	Листов	1
Т.контр.					2 ГОСТ 19903-74		000	
Н.контр.					Лист СтЗ ГОСТ 16523-97		"ПЭС-НК"	
Утв.	Удалов						Формат А3	

√ Ra 50 (✓)

КТП-630.00.003

Перв. примен.

Справ. №

Подп. и дата

Инд. № дубл.

Взам. инв. №

Подп. и дата

Инд. № подл.

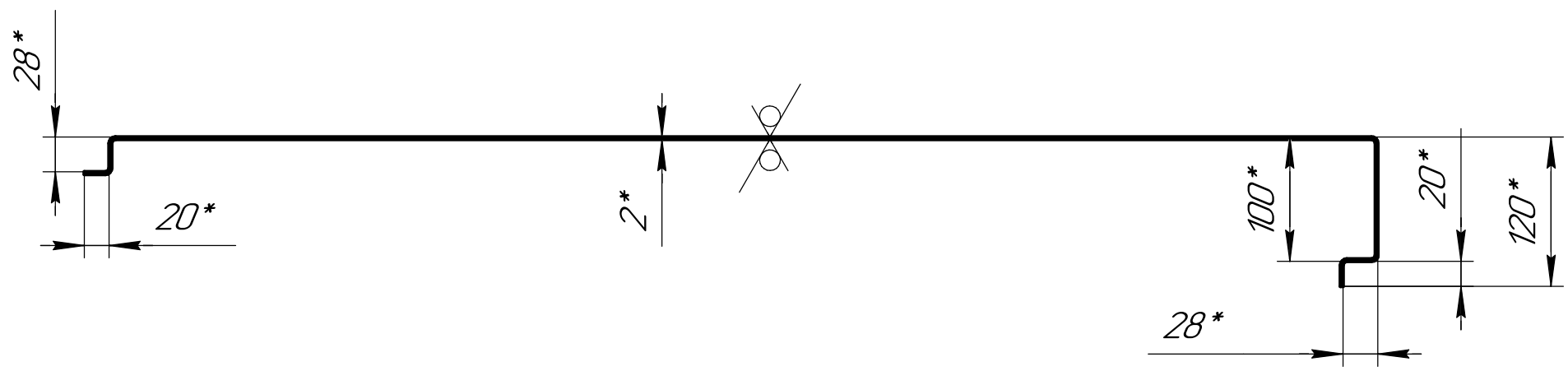
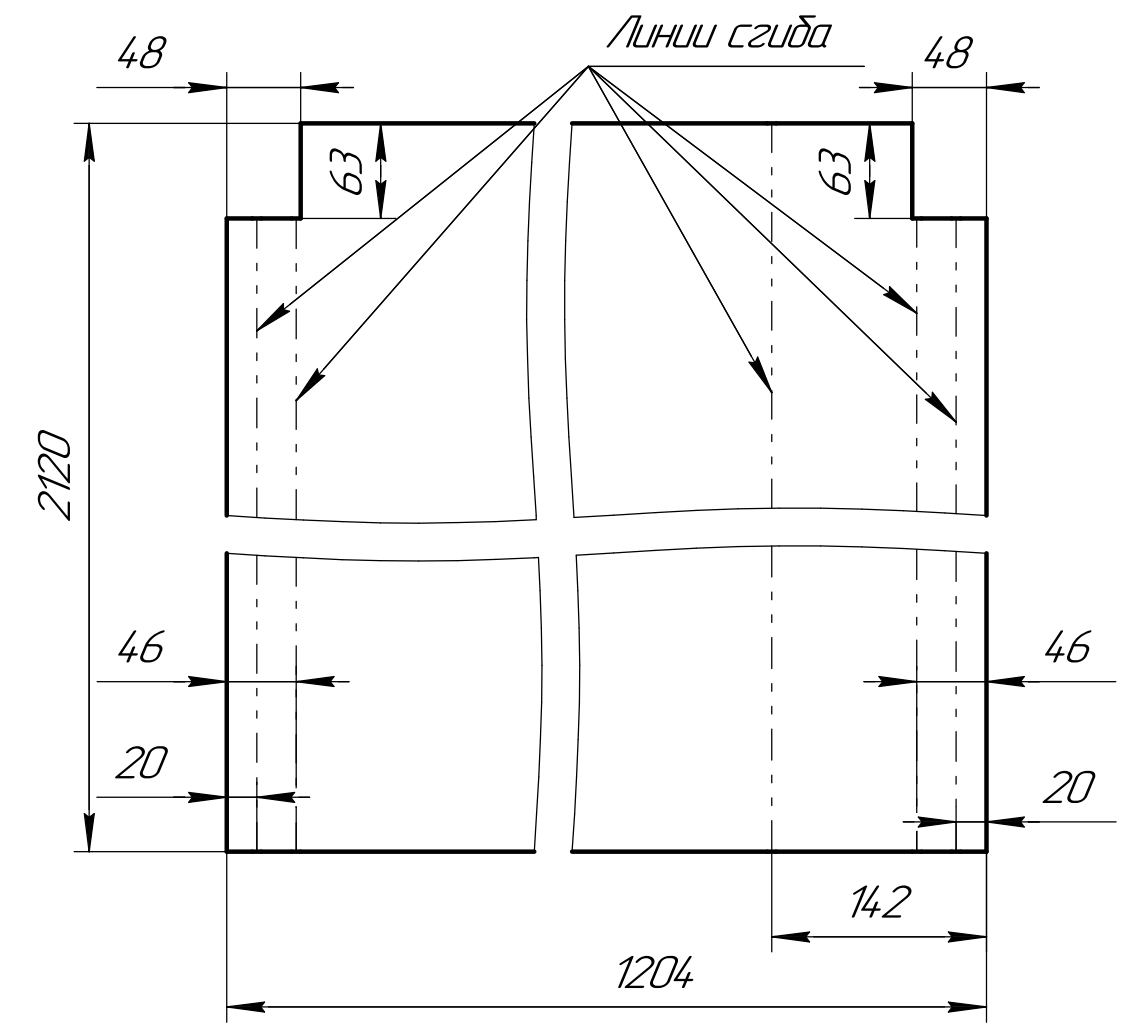
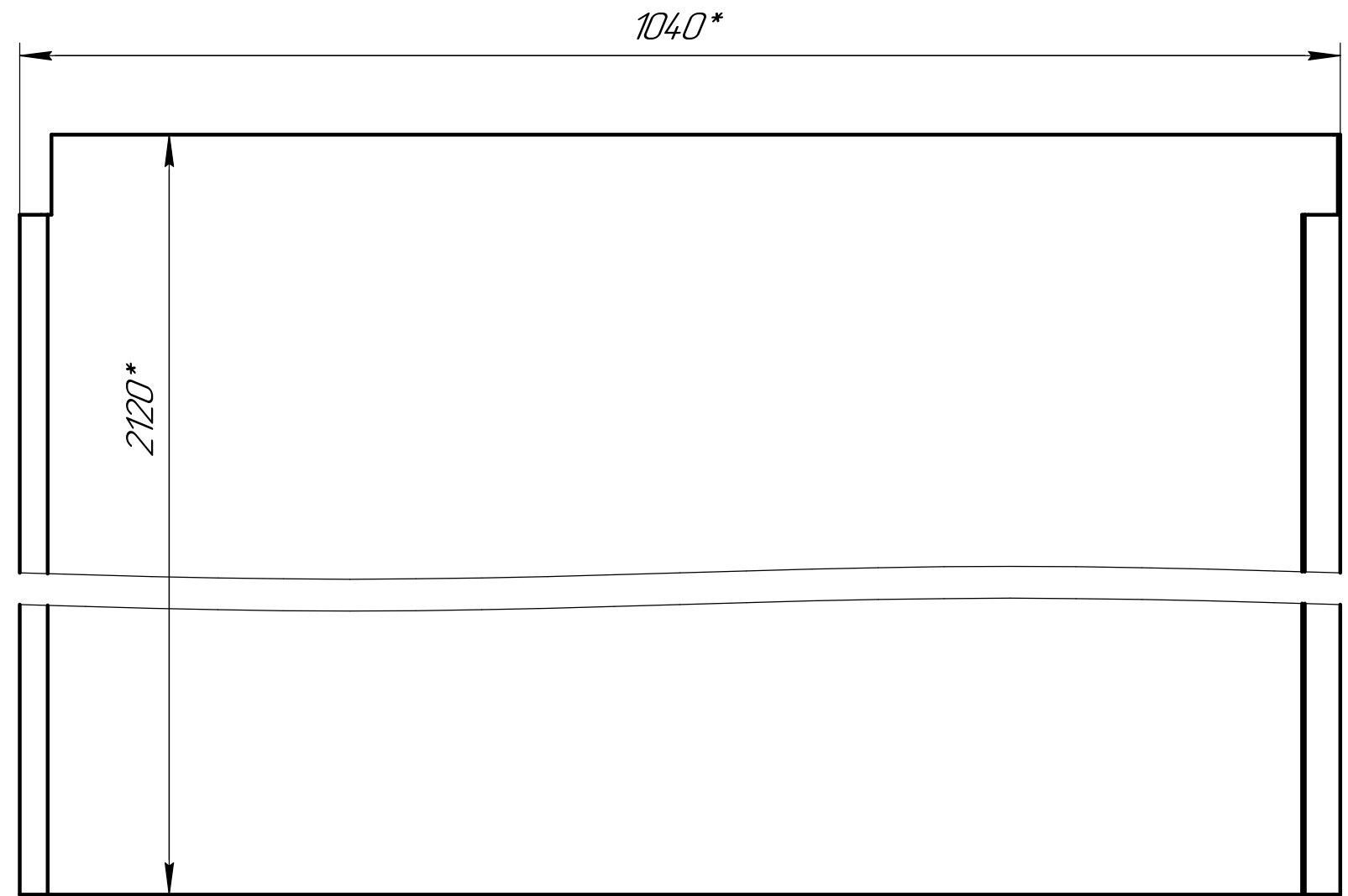

- 1 *Размеры для справок.
- 2 H16, h16, ± $\frac{IT16}{2}$.
- 3 Радиус гибки – 3мм(инстр.).

				КТП-630.00.003				
Изм.	Лист	№ докум.	Подп.	Дата	Стенка левая задняя	Лист	Масса	Масштаб
Разраб.	Асадуллин			01.03.2017		0	40,02	1:5
Пров.	Инчин					Лист	Листов	1
Т.контр.								
Н.контр.					2 ГОСТ 19903-74 Лист СтЗ ГОСТ 16523-97			
Утв.	Удалов				000 "ПЭС-НК"			

√ Ra 50 (√)

КТП-630.00.002

Перв. примен.

Справ. №

Подп. и дата

Изм. № докум.

Взам. инв. №

Подп. и дата

Изм. № подл.

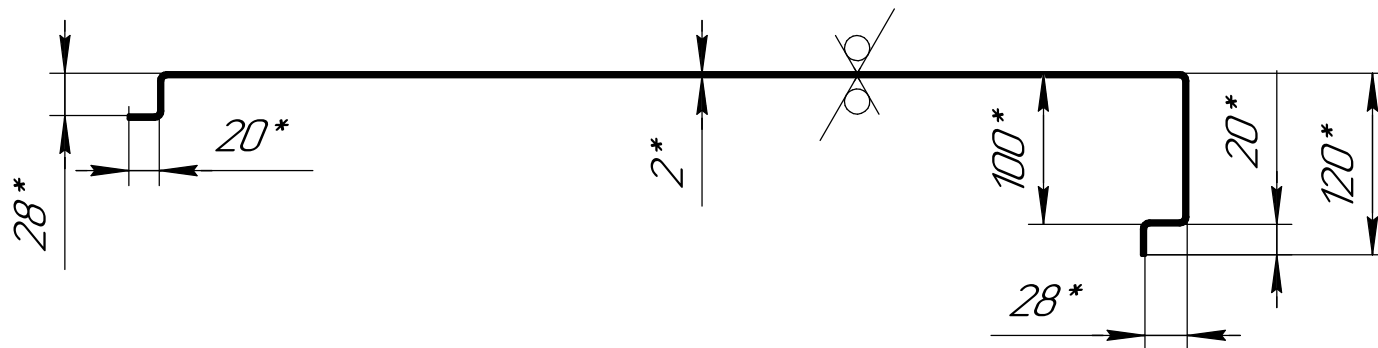
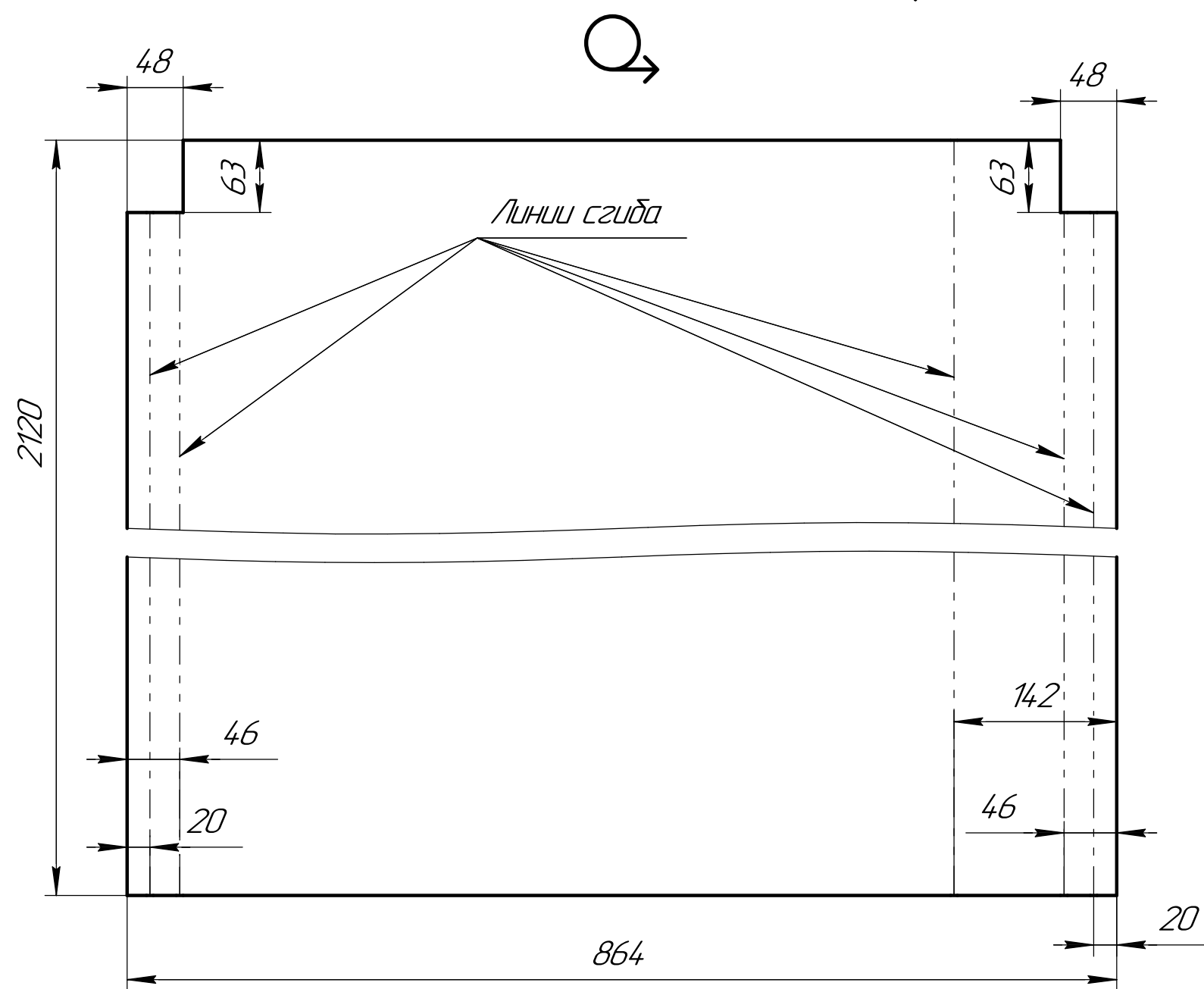
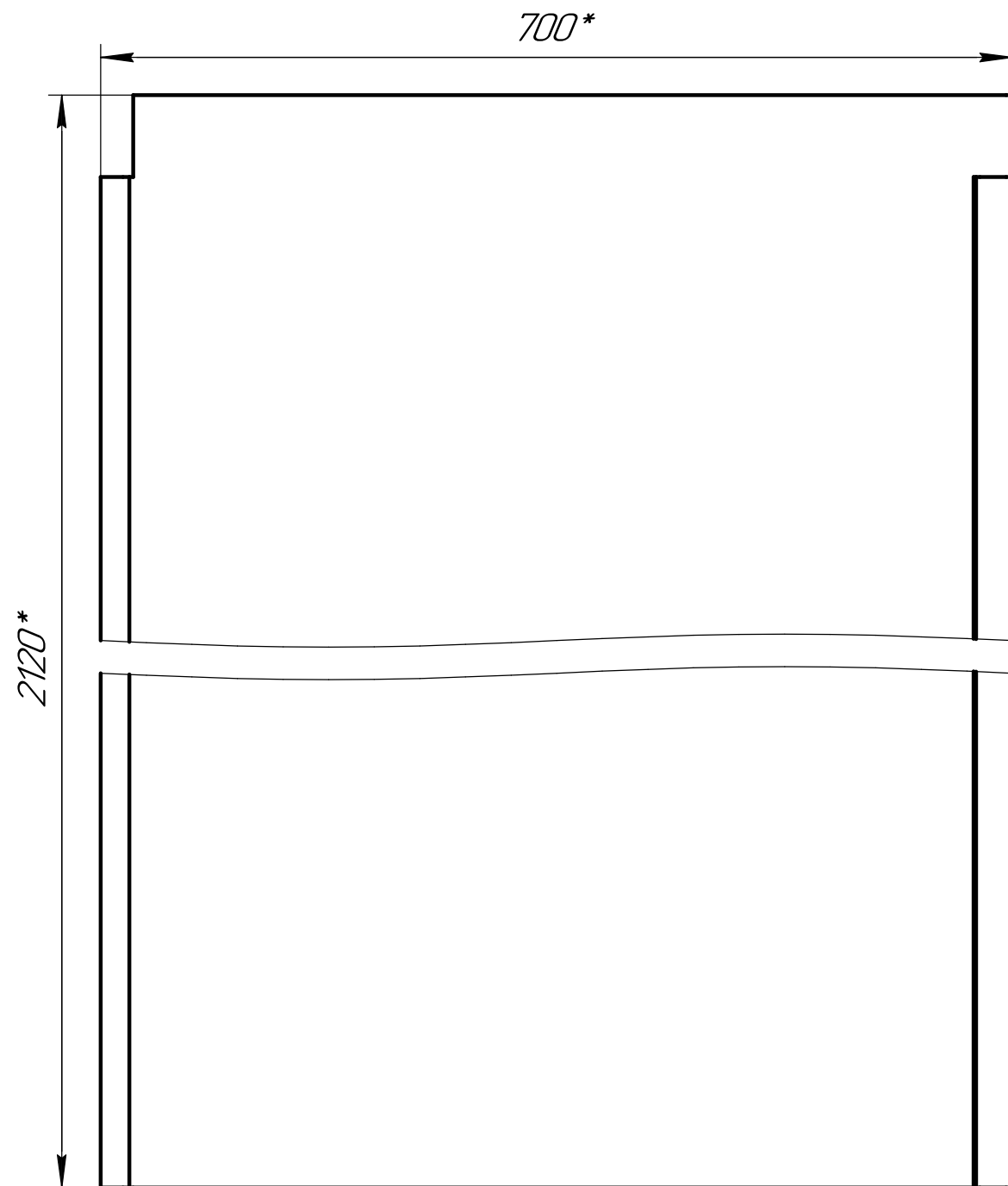

1 *Размеры для справок.

2 H16, h16, ± $\frac{IT16}{2}$.

3 Радиус гибки - Эмм(инстр.).

				КТП-630.00.002				
Изм.	Лист	№ докум.	Подп.	Дата	Стенка правая передняя	Лист	Масса	Масштаб
Разраб.	Асадуллин			01.03.2017		0	28,71	1:5
Пров.	Инчин					Лист	Листов	1
Т.контр.								
Н.контр.					2 ГОСТ 19903-74			
Утв.	Удалов				Лист СтЗ ГОСТ 16523-97			
					000 "ПЭС-НК"			

КТП-630.00.001

Перв. примен.
Справ. №
Подп. и дата
Инд. № дубл.
Взам. инв. №
Подп. и дата
Инд. № подл.

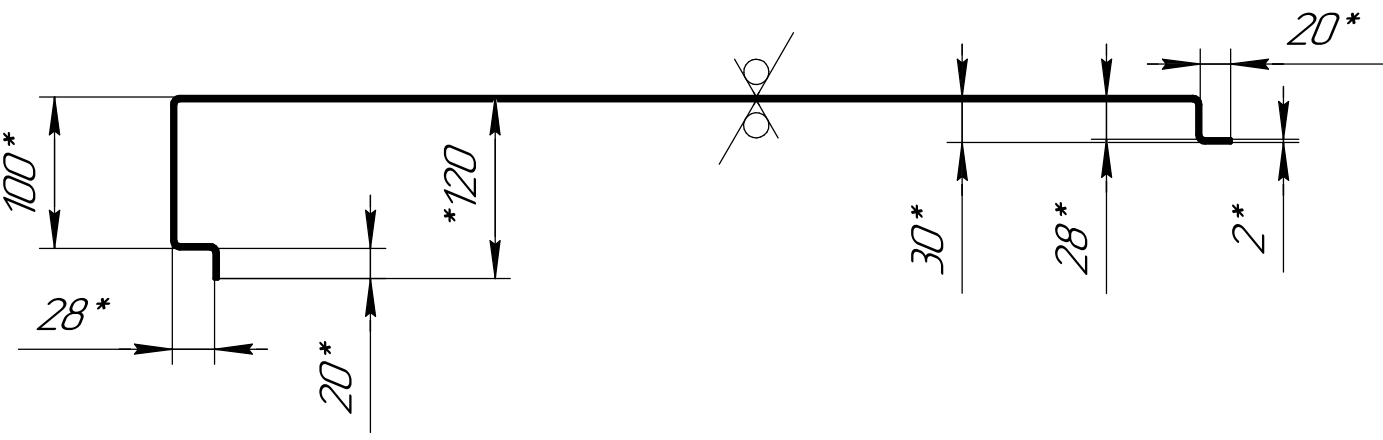
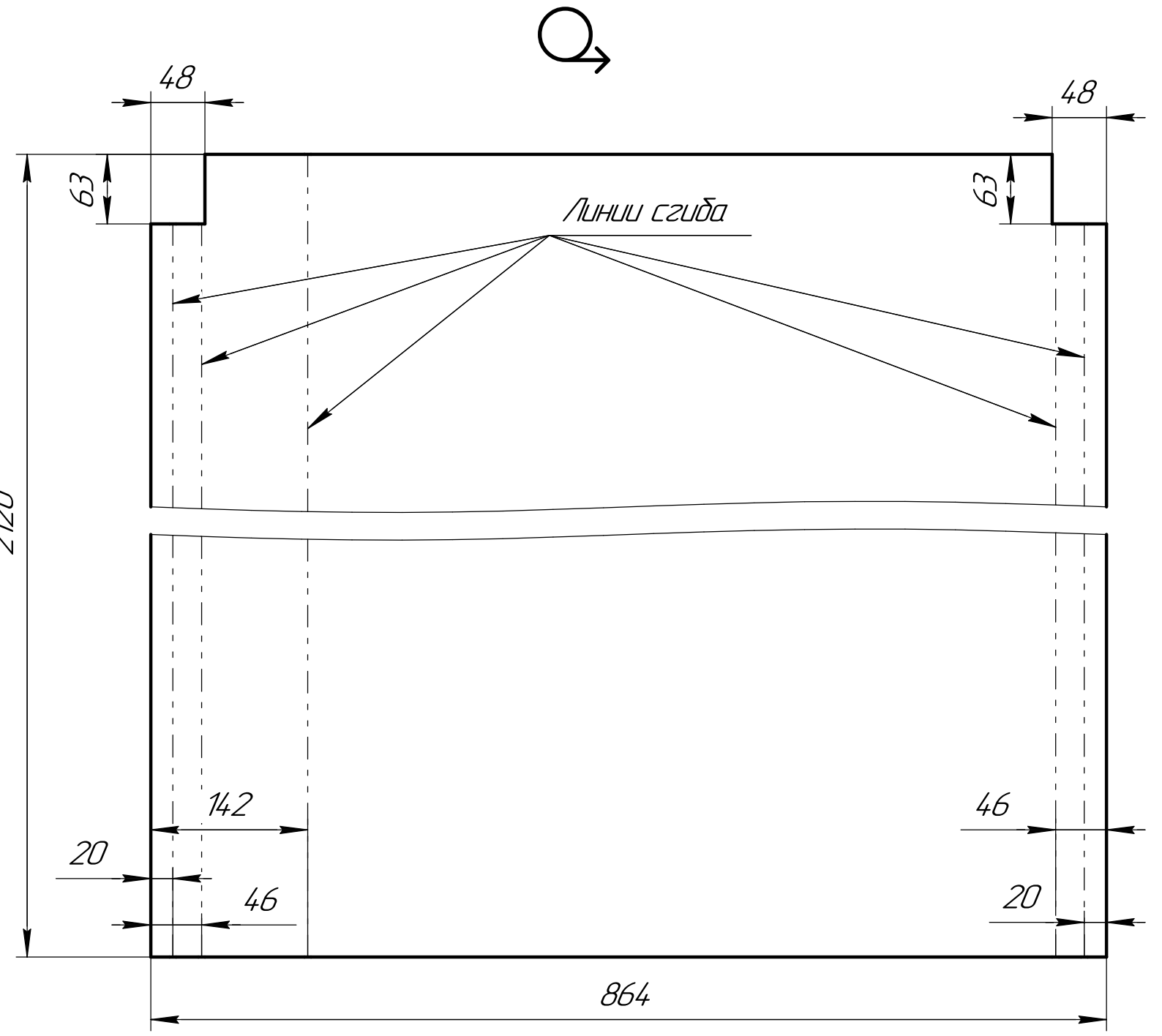
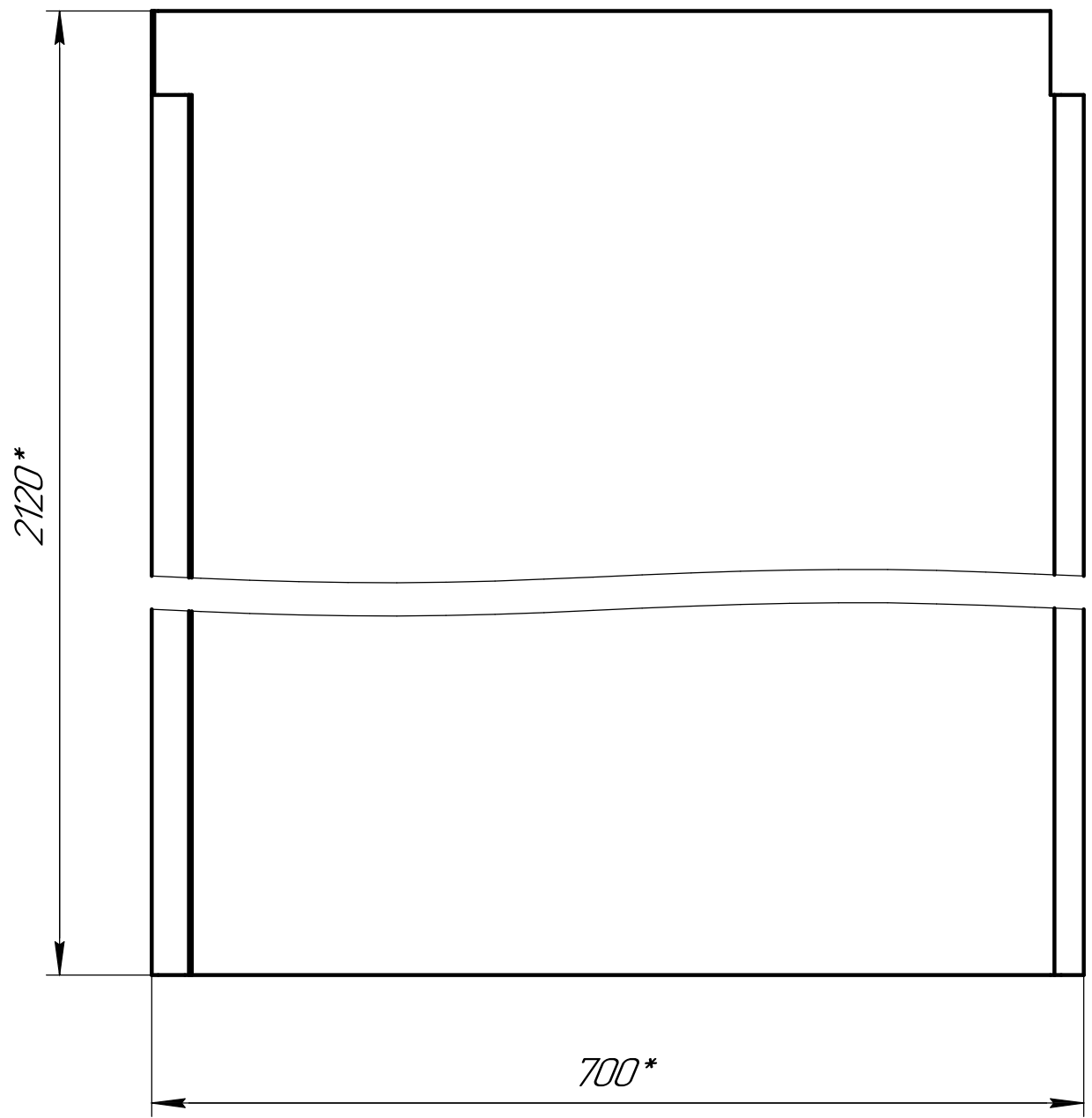

- 1 *Размеры для справок.
- 2 Н16, h16, ± $\frac{IT16}{2}$.
- 3 Радиусы гибки - ЭММ(инстр.).

				КТП-630.00.001				
Изм.	Лист	№ докум.	Подп.	Дата	Стенка левая передняя	Лист	Масса	Масштаб
Разраб.	Асадуллин			01.03.2017		0	28,71	1:5
Пров.	Инчин					Лист	Листов	1
Т.контр.								
Н.контр.								
Утв.	Удалов				Лист	000 "ПЭС-НК"		
					0,40 ГОСТ 19903-74			
					СтЗпс ГОСТ 16523-97			

√ Ra 50 (√)

КТП-630.00.023

Перв. примен.

Справ. №

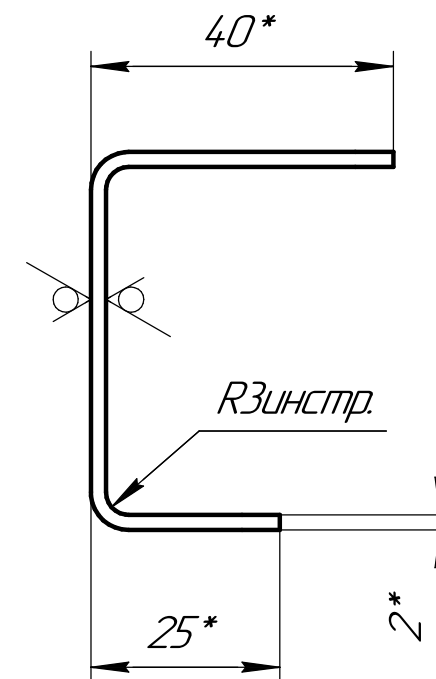
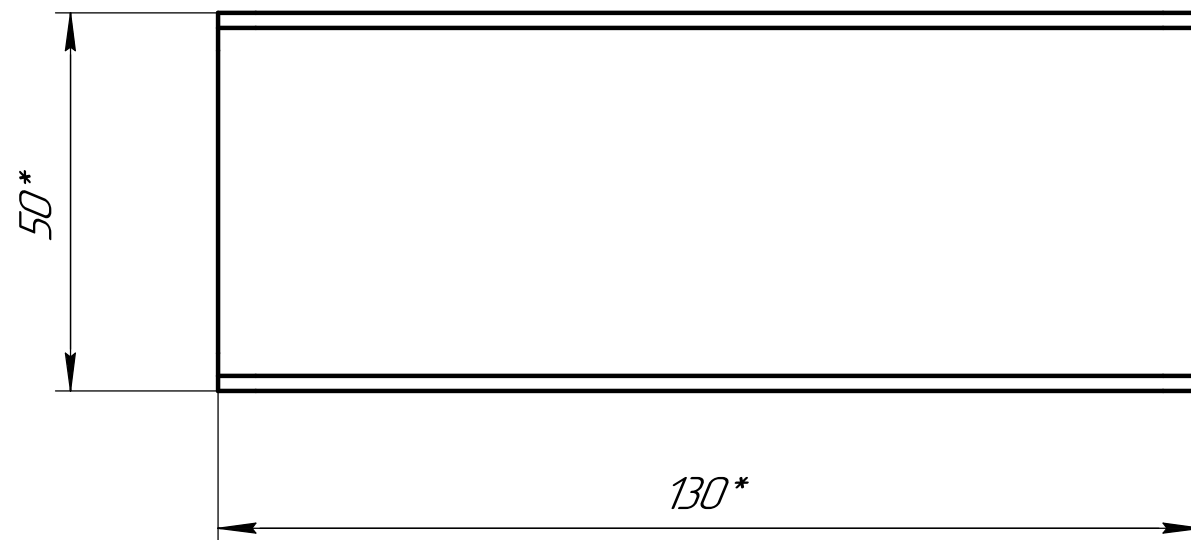

R5
4 радиуса

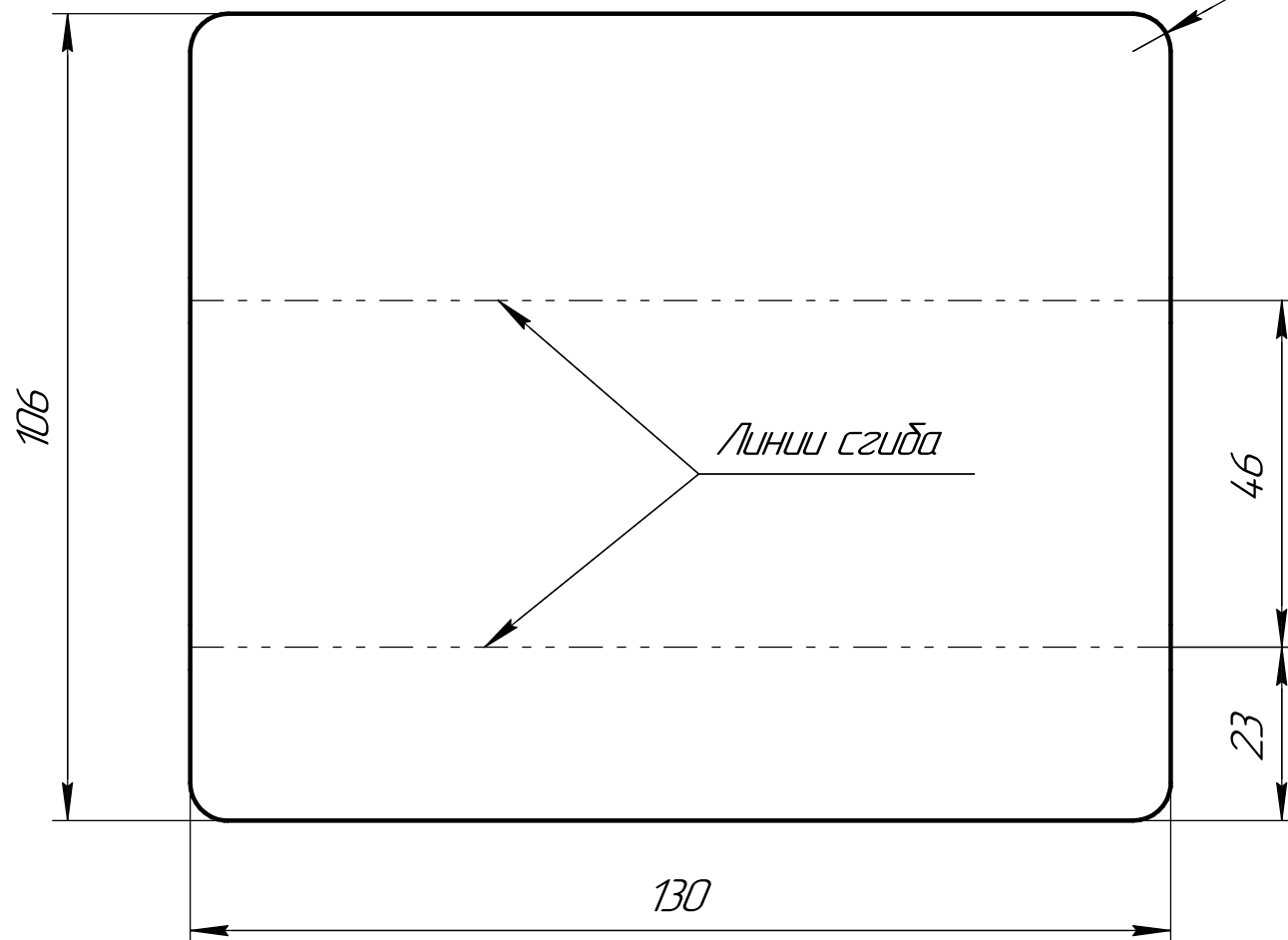

1 *Размеры для справок.

2 h16, ± $\frac{IT16}{2}$.

					КТП-630.00.023			
Изм.	Лист	№ докум.	Подп.	Дата	Ручка	Лист	Масса	Масштаб
Разраб.	Асадуллин			02.03.2017		0	0,22	1:1
Пров.	Инчин					Лист	Листов	1
Т.контр.								
Н.контр.					2 ГОСТ 19903-74 Лист Ст3 ГОСТ 16523-97			
Утв.	Удалов				000 "ПЭС-НК"			

Копировал

Формат А3

Подп. и дата

Инд. № дубля

Взам. инв. №

Подп. и дата

Инд. № подл.

√ Ra 50 (✓)



КТП-630.00.021

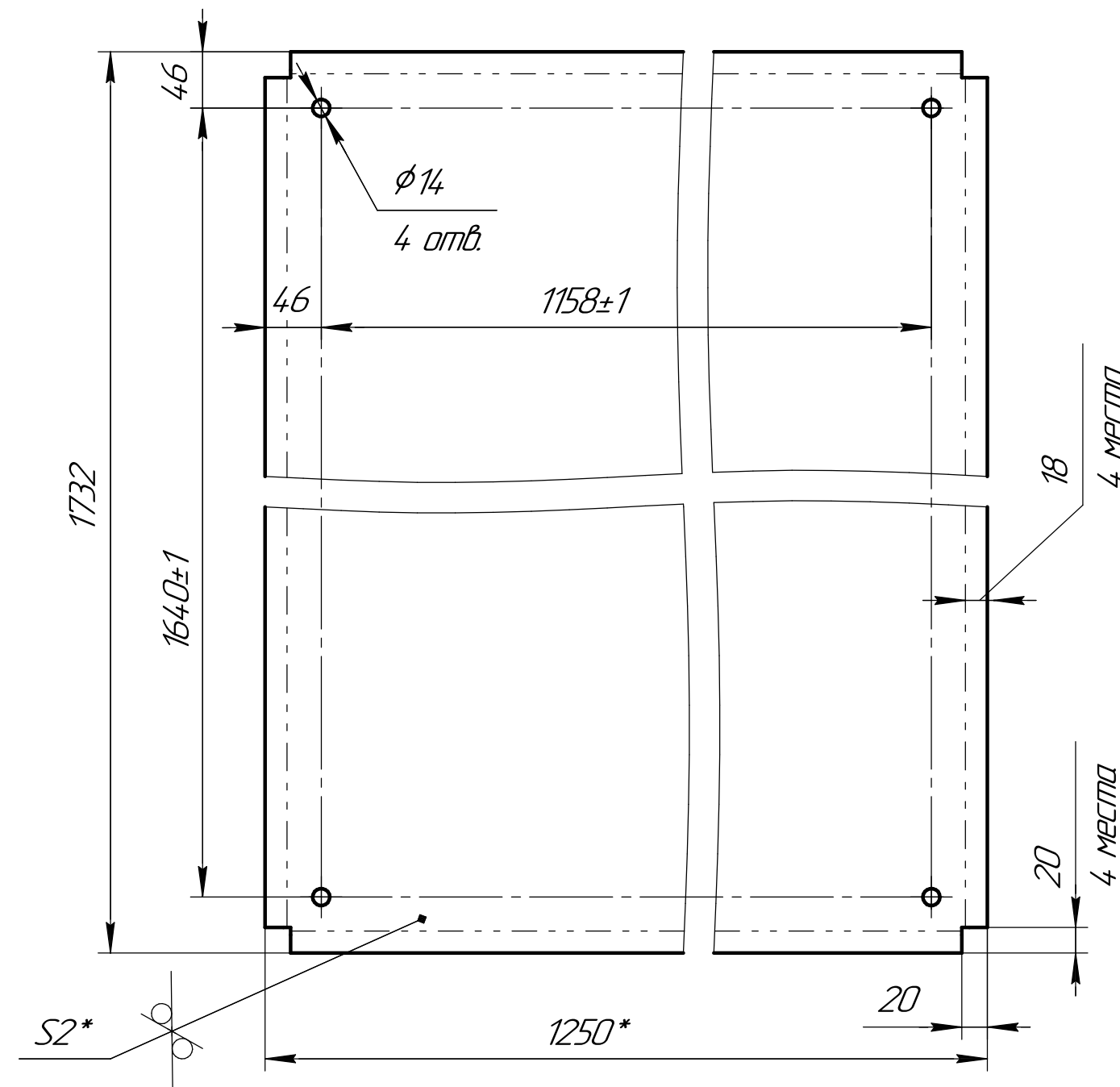
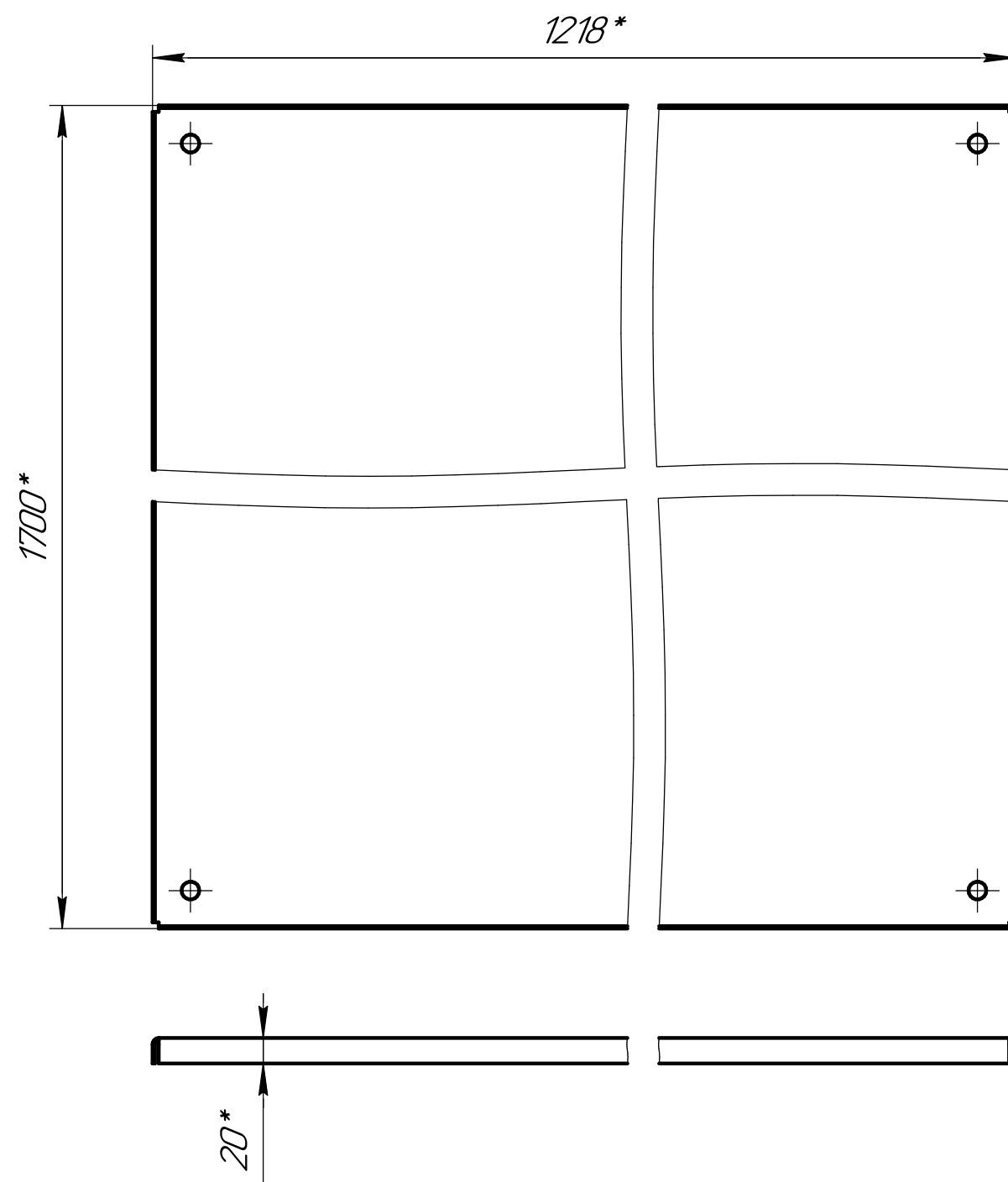

- 1 *Размеры для справок.
- 2 Н16, н16, ± $\frac{IT16}{2}$.
- 3 Радиус гибки – 3мм(инстр.).

				КТП-630.00.021			
Изм.	Лист	№ докум.	Подп.	Дата	Лист	Масса	Масштаб
					0	33,98	1:5
Разраб.		Асадуллин		02.03.2017	Панель монтажная		
Пров.		Инчин					
Т.контр.					Лист	Листов	1
Н.контр.					2 ГОСТ 19903-74		
Утв.		Удалов			Лист СтЗ ГОСТ 16523-97		
					000 "ПЭС-НК"		

Перв. примен.

Справ. №

Подп. и дата

Инд. № дубл.

Взам. инв. №

Подп. и дата

Инд. № подл.